



Ausführung:
Kiefer massiv weiß
Kiefer massiv weiß / bernstein

Konstruktions-, Farb- und Materialänderungen im Rahmen des technischen Fortschritts bleiben uns als Lieferant vorbehalten. Alle Maßangaben sind circa Maße.

Holz ist ein Naturprodukt! Eine absolute Farb- und Strukturgleichheit, beispielsweise zwischen Planungsmuster und Lieferung kann deshalb nicht garantiert werden. Diese Natur- Farbspiele sind eine warentypische Eigenschaft des gewachsenen Naturwerkstoffes und können nicht reklamiert werden.

COUNTRY INN

Produktinformation

Im Rahmen der gesetzlichen Produkthaftung sowie dem Verbraucherinformationsgesetz muss dem Endverbraucher beim Kauf unserer Möbel der Qualitäts- und Möbelpass mit der Produktinformation nachweislich übergeben werden. Unseren Qualitäts- und Möbelpass stellen wir Ihnen gerne auf Anforderung kostenlos und in ausreichender Menge zur Verfügung. Bestellungen über: info@lmie.de

Bei jeder Kommission aus unserem Haus liegt ein Qualitäts- und Möbelpass bei. Unsere Produktinformation gibt wichtige Hinweise zu den verwendeten Materialien und zur Pflege für die Langlebigkeit und Wertbeständigkeit unserer Produkte. Der Käufer hat auf eine von uns neu gelieferte Ware eine Gewährleistung von 24 Monaten ab dem Zeitpunkt der Gefahrenübergabe an Sie – unseren Handelspartner.

Eingeschränkte Gewährleistungsansprüche Bei Nichtbeachtung der Gebrauchs- und Pflegeanleitung sind Beanstandungen bedingt durch eine unzureichende Fachberatung, nachweislich unsachgemäße Montage oder unsachgemäße Behandlung an den von uns gefertigten Möbeln eingeschränkt bzw. ausgeschlossen.

Materialinformation Massivholz

Wir empfehlen ein Raumklima von 18°-21°C Raumtemperatur bei 45-55% rel. Luftfeuchtigkeit. Extrem trockener Zentralheizungsluft und überhöhten Zimmertemperaturen sollten Massivholzmöbel niemals ausgesetzt werden. Geringfügige Veränderungen wie Schwund, Risse und Verzug sind warentypische Eigenschaften, die auf den Gebrauch oder Lebensdauer keinen Einfluss haben.

Trotz sorgfältiger Holz Auswahl und der Kombination von modernen Fertigungsmethoden mit traditioneller Handwerkskunst müssen bei Holzprodukten die in der Praxis immer wieder auftretenden Besonderheiten akzeptiert werden. Diese Merkmale sind warentypische Eigenschaften von Holz und können nicht reklamiert werden (z.B. Äste, Flügel- oder Punktäste, wuchsbedingte Spiegel und Strukturen im Holz). In Anlehnung an DIN 68360 ist das Auswachsen, Auskitten, Einsetzen von Ast- u. Minispots zulässig (Auswechseln von schwarzen Ästen oder Harzadern durch Einsatz von neuen Materialstücken). Dies alles sind Echtheitsmerkmale, die dem Holz erst die natürliche Schönheit verleihen und jedes Möbelstück zu einem Unikat werden lassen. Rückwände und Schubkastenböden werden im Sinne der DIN-Norm aus Holzwerkstoffen hergestellt.

Der Oberflächenaufbau erfolgt mit umweltschonenden UV- härtenden Wasserlacken. Diese Oberfläche zeichnet sich durch eine hohe Strapazierfähigkeit und gute Gebrauchseigenschaft aus. Zur Reinigung sollten Lackoberflächen am besten nur abgestaubt oder mit einem nebelfeuchten Baumwolltuch ohne Zusatzmittel gereinigt werden.

Wandmontage

Das mitgelieferte Befestigungsmaterial (Dübel, Schrauben) ist ausschließlich für die Befestigung von Bauteilen an Beton und/oder festem Mauerwerk geeignet. Bei abweichender Beschaffenheit (z.B. Gipskarton- oder Leichtbauwände) ist eine andere, der Belastung angemessene Befestigung bauseits vorzunehmen.

COUNTRY INN

Modellzusammenstellungen

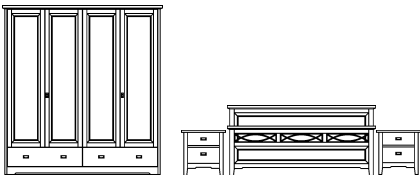
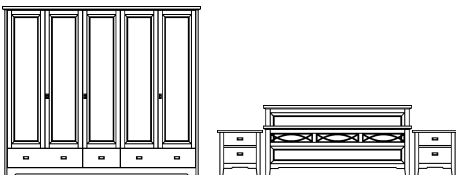
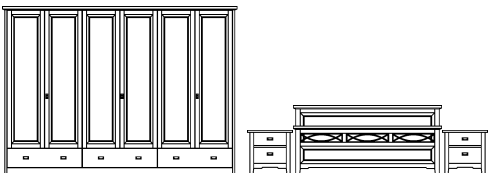
Frontansicht	Warenbeschreibung	Bestell-Nr.	
	<p>Drehtürenschränk 4-trg. mit 2 Schubkästen Stollenbett mit hohem Fußteil und Metalleinsätzen 2 Konsolen mit je 2 Schubkästen</p> <p>Aufpreis pro Spiegeltür</p>		
	<p>Drehtürenschränk 5-trg. mit 3 Schubkästen Stollenbett mit hohem Fußteil und Metalleinsätzen 2 Konsolen mit je 2 Schubkästen</p> <p>Aufpreis pro Spiegeltür</p>		
	<p>Drehtürenschränk 6-trg. mit 3 Schubkästen Stollenbett mit hohem Fußteil und Metalleinsätzen 2 Konsolen mit je 2 Schubkästen</p> <p>Aufpreis pro Spiegeltür</p>		

Drehtüren-Kleiderschränke

Seitlicher Kranzüberstand auf jeder Seite je 5,5 cm

Maße inkl. Kranzüberstände

Standard-Inneneinteilung: je Element 1 Einlegeboden und 1 Kleiderstange

Höhe vom Kranz: 4,5 cm

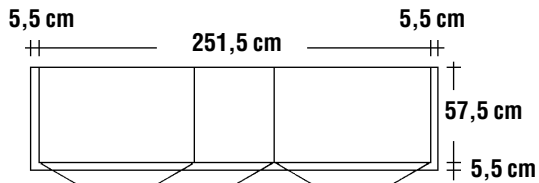

Tiefe bei geöffneter Tür: 107 cm

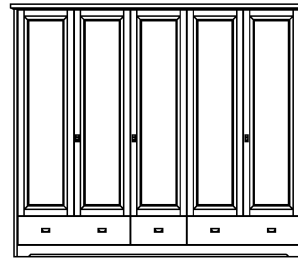





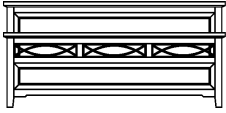
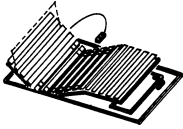

Frontansicht	Warenbeschreibung	B	H	T	Bestell-Nr.
	Drehtürenschränk 2-trg. mit 1 Sockelschubkästen und Kranzprofil	112,5	222	63	
	Drehtürenschränk 3-trg. mit 2 Sockelschubkästen und Kranzprofil	162,5	222	63	
	Drehtürenschränk 4-trg. mit 2 Sockelschubkästen und Kranzprofil	212,5	222	63	
	Drehtürenschränk 5-trg. mit 3 Sockelschubkästen und Kranzprofil	262,5	222	63	
	Drehtürenschränk 6-trg. mit 3 Sockelschubkästen und Kranzprofil	312,5	222	63	
	Aufpreis pro Spiegeltür Nachträgliches Anbringen nicht möglich!!				

Zusätzliche Inneneinteilung

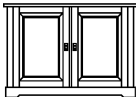
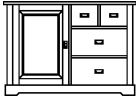
Frontansicht	Warenbeschreibung	Bestell-Nr.	Frontansicht	Warenbeschreibung	Bestell-Nr.
	Einlegeboden ca. 50 cm breit ca. 100 cm breit			Schubkasteneinsatz mit 2 Schubkästen, stapelbar (Einlegeboden 0002 zur Abdeckung erforderlich)	
	Einlegeboden mit Kleiderstange ca. 50 cm breit ca. 100 cm breit				
	Kleiderstange zum Anbringen unter einem Einlegeboden ca. 50 cm breit ca. 100 cm breit			Krawattenhalter silberfarbig 30 x 34 cm	

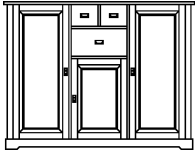
Betten, Konsolen und Kommoden

Frontansicht	Warenbeschreibung	Maße	B	H	T	Bestell-Nr.	
	Stollenbett mit hohem Fußteil und Metalleinsätzen Fußteilhöhe: 65 cm Bettseitenhöhe: 42 cm Bodenfreiheit unter Bettseite: 14 cm	160 x 190 160 x 200 180 x 190 180 x 200 200 x 190 200 x 200	175,5 175,5	92 92	199 209		
	Aufpreis für Bettseitenverlängerung		für 210 cm für 220 cm				
	Aufpreis Einrüsten für Motorrahmen Fremdfabrikat						
	Konsole mit 2 Schubkästen		56	58	43		
	Herrenkommode 2-trg. inkl. 1 Einlegeboden zusätzlicher Einlegeboden		116	82,5	43		
 spiegelbildlich nicht möglich!	Kommode 1-trg. inkl. 1 Einlegeboden und 4 Schubkästen zusätzlicher Einlegeboden		116	82,5	43		
	Kompaktkommode 2-trg. inkl. 1 Einlegeboden je Fach und 4 Schubkästen zusätzlicher Einlegeboden		167,5	82,5	43		
	Hochkommode 2-trg. links inkl. 2 Einlegeböden rechts inkl. 1 Einlegeboden und 3 Schubkästen zusätzlicher Einlegeboden		116	129,5	43		
	Wäscheschrank 3-trg. außen inkl. 2 Einlegeböden je Fach mittig inkl. 1 Einlegeboden und 3 Schubkästen zusätzlicher Einlegeboden		167,5	129,5	43		
	Hängespiegel (nur für Festmauerwerk)		145	80	2,5		