

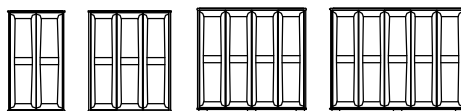

ion





| fehlende Beschläge |        | Stückzahl | fehlende Beschläge |        | Stückzahl | fehlende Beschläge |  | Stückzahl | fehlende Beschläge |  | Stückzahl |
|--------------------|--------|-----------|--------------------|--------|-----------|--------------------|--|-----------|--------------------|--|-----------|
| A                  | 8.0x35 |           | J                  | M4x4   |           |                    |  |           |                    |  |           |
| B                  | 4.5x60 |           | K                  |        |           |                    |  |           |                    |  |           |
| C                  |        |           | L                  |        |           |                    |  |           |                    |  |           |
| D                  | 6.3x11 |           | M                  |        |           |                    |  |           |                    |  |           |
| E                  | 3.5x30 |           | N                  | 3.5x15 |           |                    |  |           |                    |  |           |
| F                  | 3.5x15 |           |                    | M6x28  |           |                    |  |           |                    |  |           |
| G                  | M5     |           | P                  | 5x50   |           |                    |  |           |                    |  |           |
| H                  |        |           |                    |        |           |                    |  |           |                    |  |           |
| I                  |        |           |                    |        |           |                    |  |           |                    |  |           |

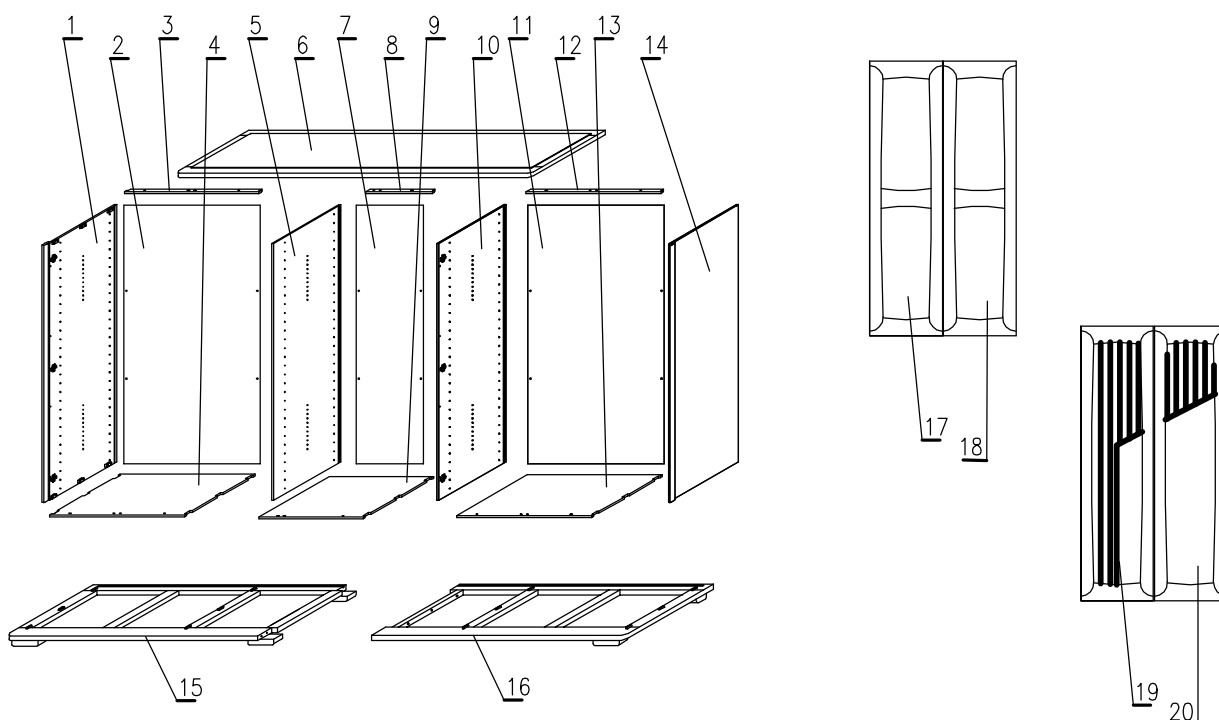

Sehr geehrter Kunde,  
 sollte ein Teil fehlen oder beschädigt sein, kreuzen Sie dieses bitte deutlich in der Beschlagauflistung an. Geben Sie uns bitte zusätzlich ihre Kommissions- AB Nr., Modellname, Ausführung sowie ihren vollständigen Namen und Anschrift in den dafür vorgesehenen Feldern an. Im Falle einer Reklamation wenden Sie sich bitte mit der ausgefüllten Service Card direkt an den Kundendienst von ihrem Möbelhaus oder an die Kunden - Hotline. Die Kontaktdaten finden Sie auf ihrem Kaufvertrag oder auf den Serviceseiten im aktuellen Katalog. Bitte beachten Sie, dass nur Kleinteile über den Postweg versendet werden können.

Modellname: \_\_\_\_\_ Kommissions- AB-Nr.: \_\_\_\_\_

Ausführung: \_\_\_\_\_ Grund der Beanstandung: \_\_\_\_\_

Name: \_\_\_\_\_

Anschrift: \_\_\_\_\_

Telefon / E-Mail: \_\_\_\_\_

# VAASA, NYBORG LAARS, SKAGEN, ALBORG

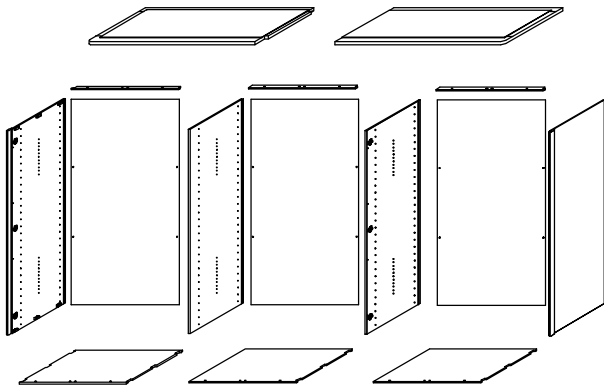

|   |  |        |     |
|---|--|--------|-----|
| A |  | 8.0x35 | 6x  |
| B |  | 4.5x60 | 6x  |
| C |  |        | 12x |
| D |  | 6.3x11 | 12x |
| E |  | 3.5x30 | 12x |
| F |  | 3.5x15 | 12x |
| G |  | M5     | 18x |
| H |  |        | 6x  |
| I |  |        | 3x  |
| J |  | M4x4   | 3x  |
| K |  |        | 6x  |
| L |  |        | 6x  |
| M |  |        | 6x  |
| N |  | 3.5x15 | 6x  |
| O |  | M6x28  | 6x  |
| P |  | 5x50   | 2x  |

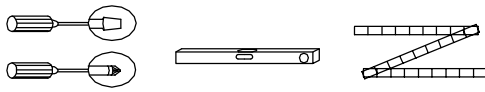
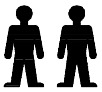

1

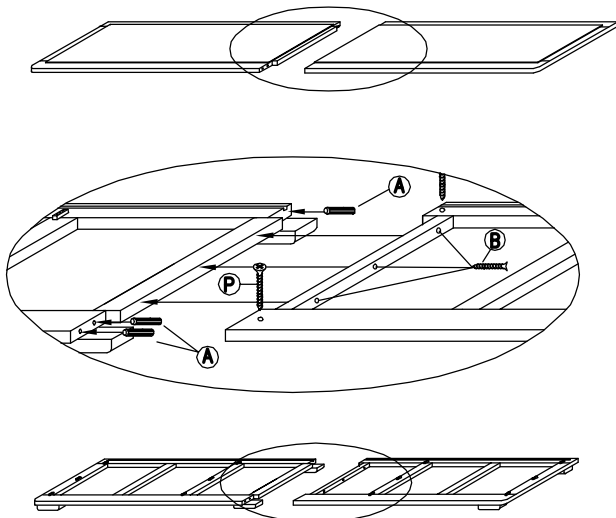

2

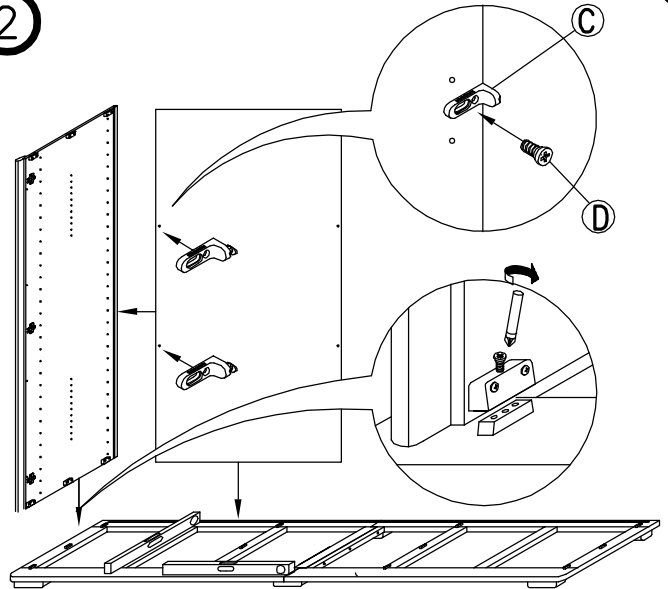

3

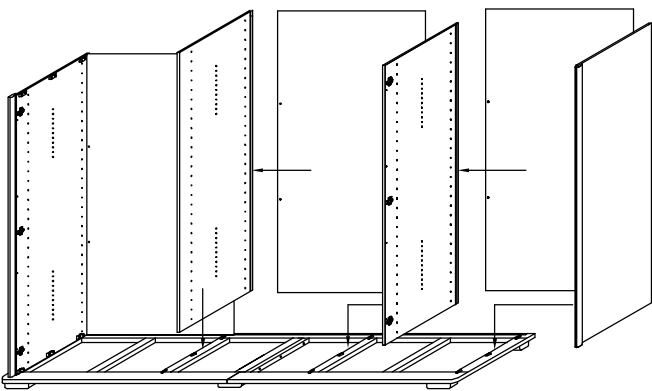

4

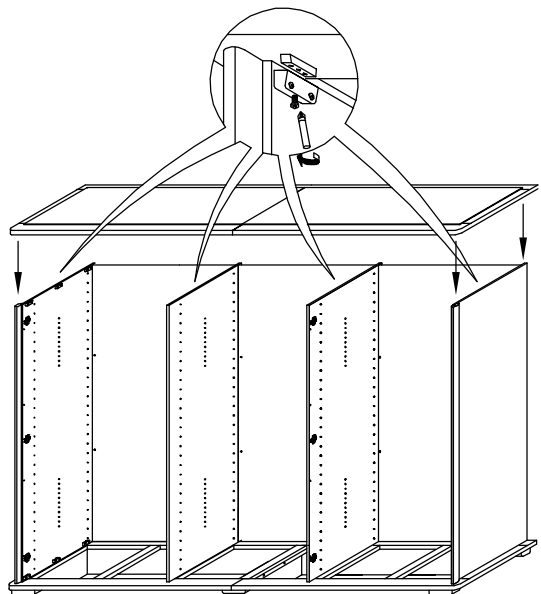

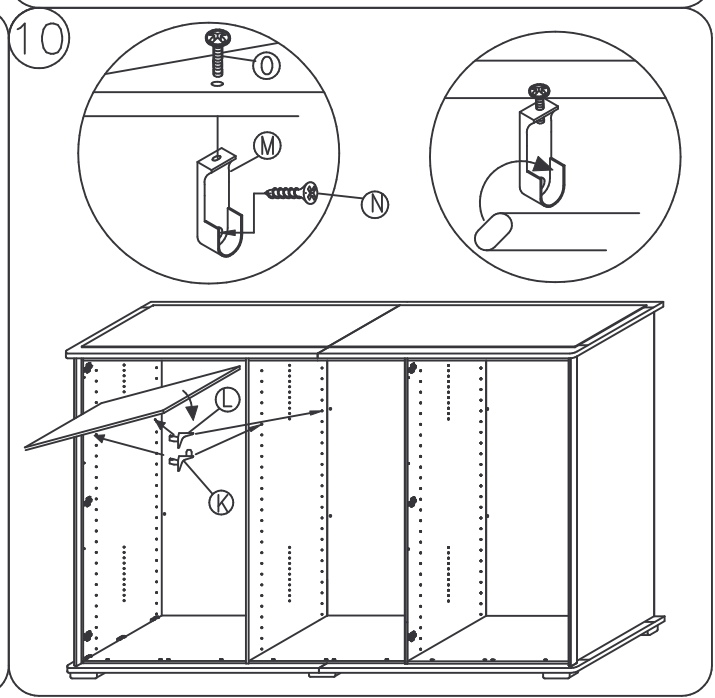
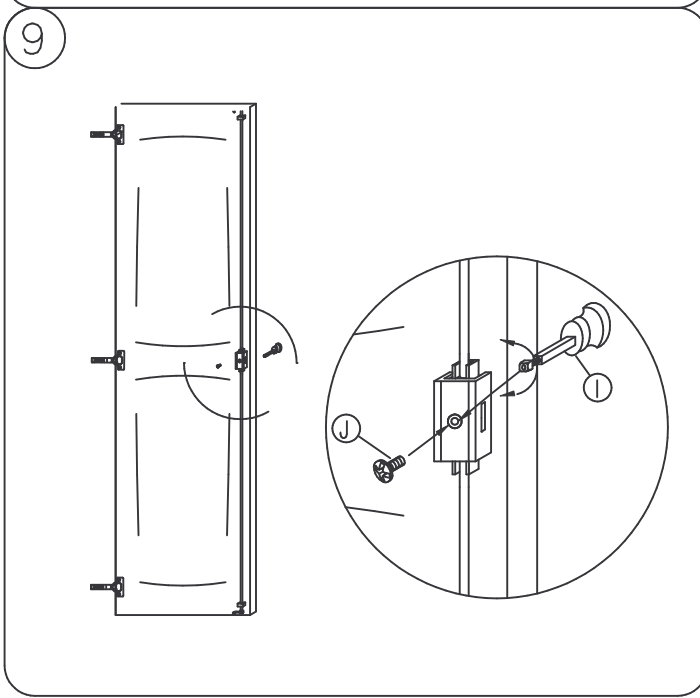
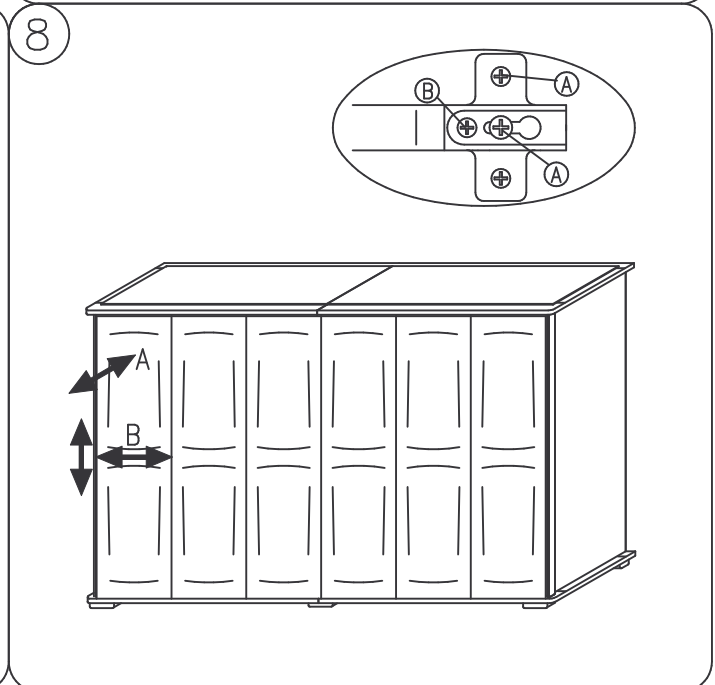
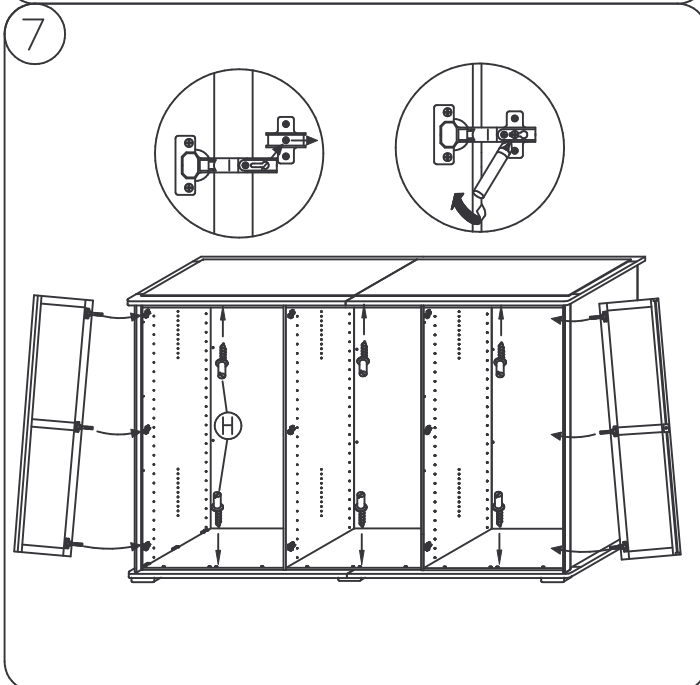
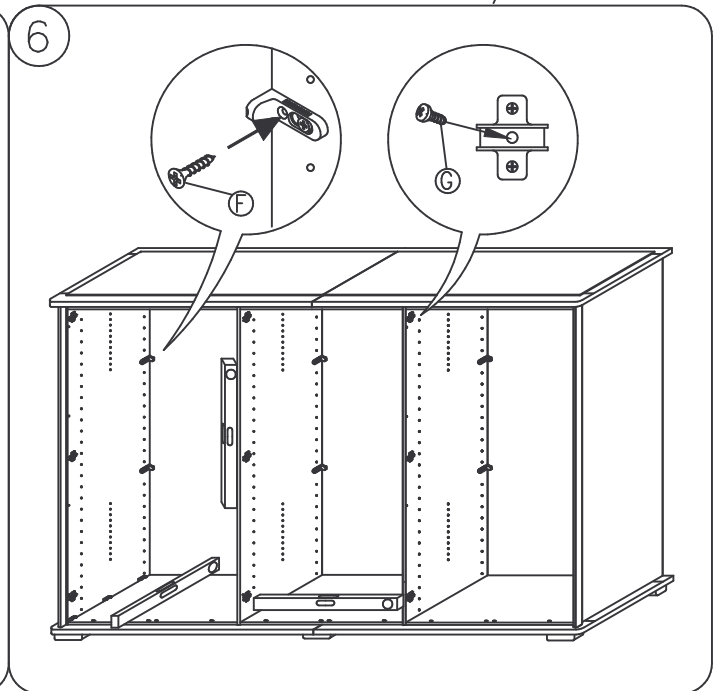
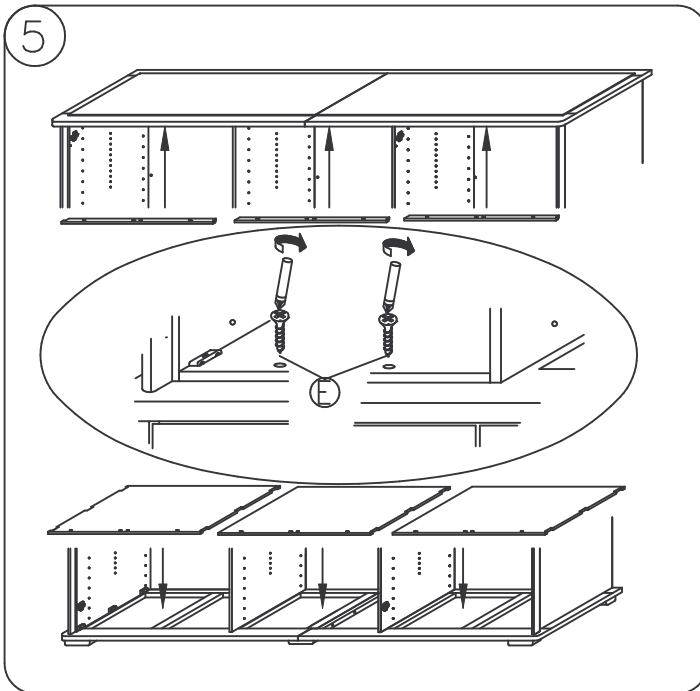



| fehlende Beschläge |        | Stückzahl | fehlende Beschläge |        | Stückzahl | fehlende Beschläge |  | Stückzahl | fehlende Beschläge |  | Stückzahl |
|--------------------|--------|-----------|--------------------|--------|-----------|--------------------|--|-----------|--------------------|--|-----------|
| A                  |        |           | J                  |        |           |                    |  |           |                    |  |           |
| B                  | 6.3x11 |           | K                  |        |           |                    |  |           |                    |  |           |
| C                  | 3.5x30 |           | L                  | 3.5x15 |           |                    |  |           |                    |  |           |
| D                  | 3.5x15 |           | M                  | M6x28  |           |                    |  |           |                    |  |           |
| E                  | M5     |           |                    |        |           |                    |  |           |                    |  |           |
| F                  |        |           |                    |        |           |                    |  |           |                    |  |           |
| G                  |        |           |                    |        |           |                    |  |           |                    |  |           |
| H                  | M4x4   |           |                    |        |           |                    |  |           |                    |  |           |
| I                  |        |           |                    |        |           |                    |  |           |                    |  |           |

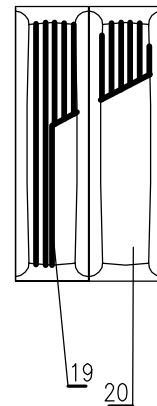
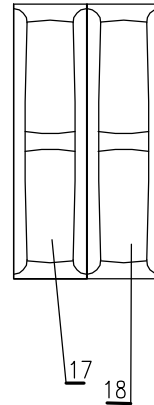
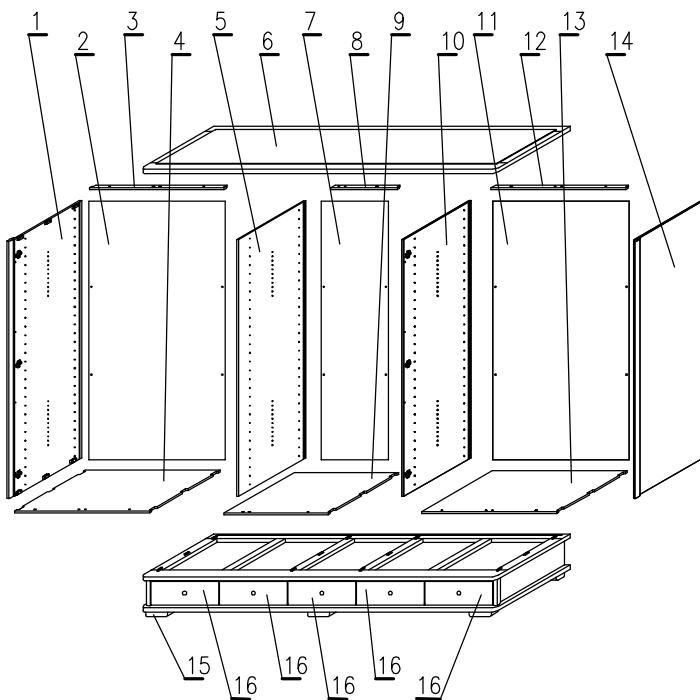

Sehr geehrter Kunde,  
 sollte ein Teil fehlen oder beschädigt sein, kreuzen Sie dieses bitte deutlich in der Beschlagauflistung an. Geben Sie uns bitte zusätzlich ihre Kommissions- AB Nr., Modellname, Ausführung sowie ihren vollständigen Namen und Anschrift in den dafür vorgesehenen Feldern an. Im Falle einer Reklamation wenden Sie sich bitte mit der ausgefüllten Service Card direkt an den Kundendienst von ihrem Möbelhaus oder an die Kunden - Hotline. Die Kontaktdaten finden Sie auf ihrem Kaufvertrag oder auf den Serviceseiten im aktuellen Katalog. Bitte beachten Sie, dass nur Kleinteile über den Postweg versendet werden können.

Modellname: \_\_\_\_\_ Kommissions- AB-Nr.: \_\_\_\_\_

Ausführung: \_\_\_\_\_ Grund der Beanstandung: \_\_\_\_\_

Name: \_\_\_\_\_

Anschrift: \_\_\_\_\_

Telefon / E-Mail: \_\_\_\_\_

# VAASA, NYBORG LAARS, SKAGEN, ALBORG

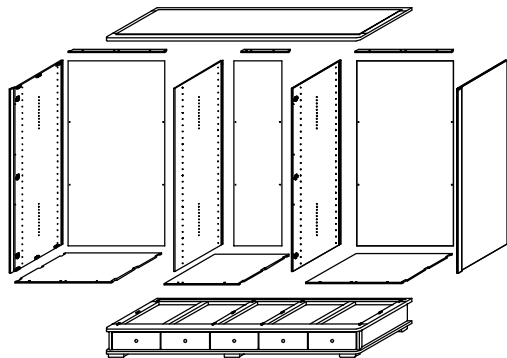

| A |  |        | 4x | 8x | 8x  | 12x |
|---|--|--------|----|----|-----|-----|
| B |  | 6.3x11 | 4x | 8x | 8x  | 12x |
| C |  | 3.5x30 | 4x | 8x | 8x  | 12x |
| D |  | 3.5x15 | 4x | 8x | 8x  | 12x |
| E |  | M5     | 6x | 9x | 12x | 15x |
| F |  |        | 2x | 4x | 4x  | 6x  |
| G |  |        | 1x | 2x | 2x  | 3x  |
| H |  | M4x4   | 1x | 2x | 2x  | 3x  |
| I |  |        | 2x | 4x | 4x  | 6x  |
| J |  |        | 2x | 4x | 4x  | 6x  |
| K |  |        | 2x | 4x | 4x  | 6x  |
| L |  | 3.5x15 | 2x | 4x | 4x  | 6x  |
| M |  | M6x28  | 2x | 4x | 4x  | 6x  |

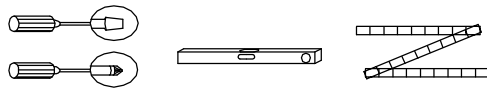

1

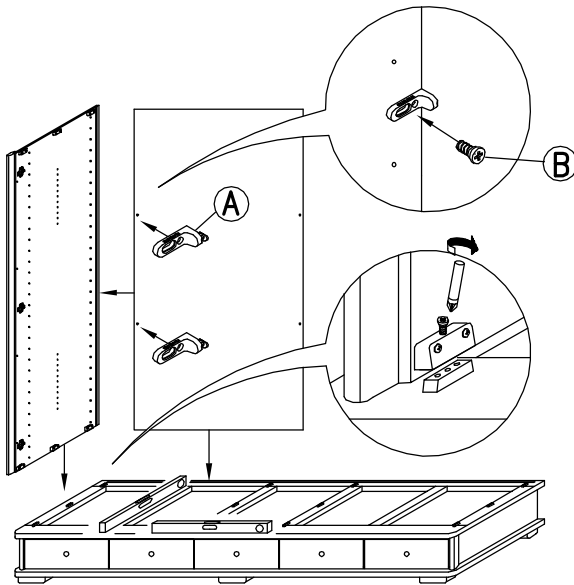

2

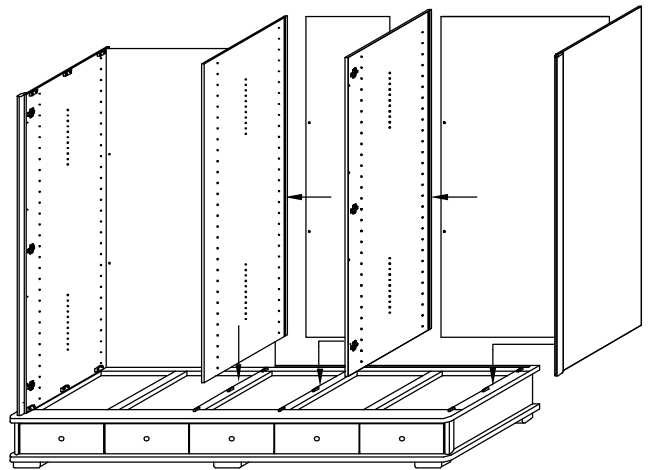

3

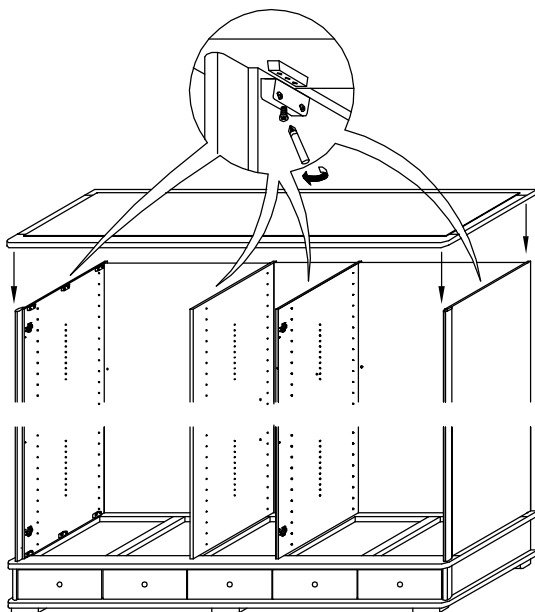

4

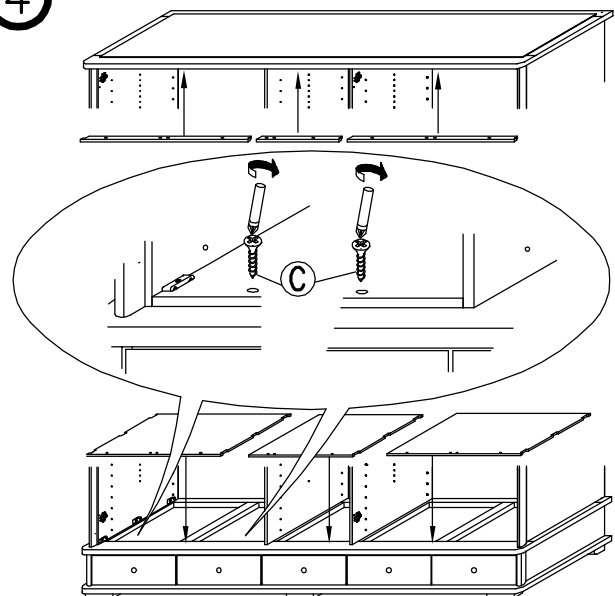

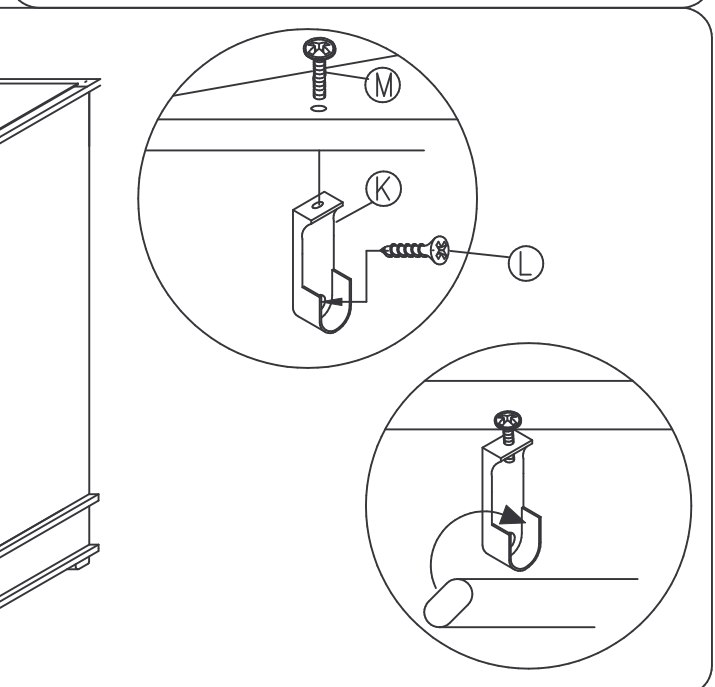
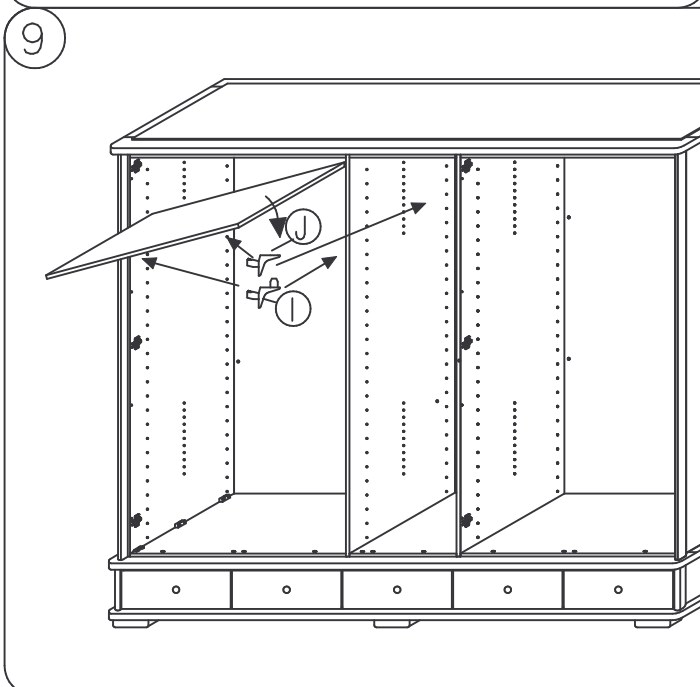
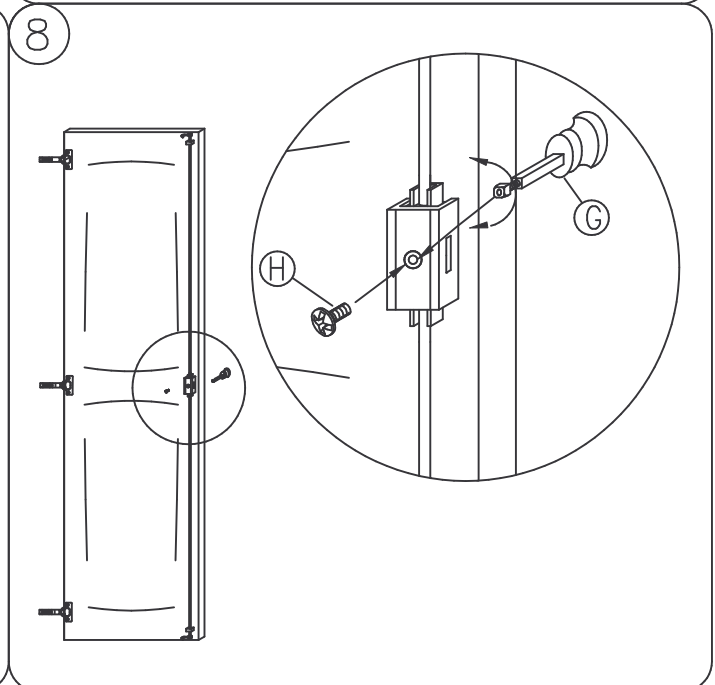
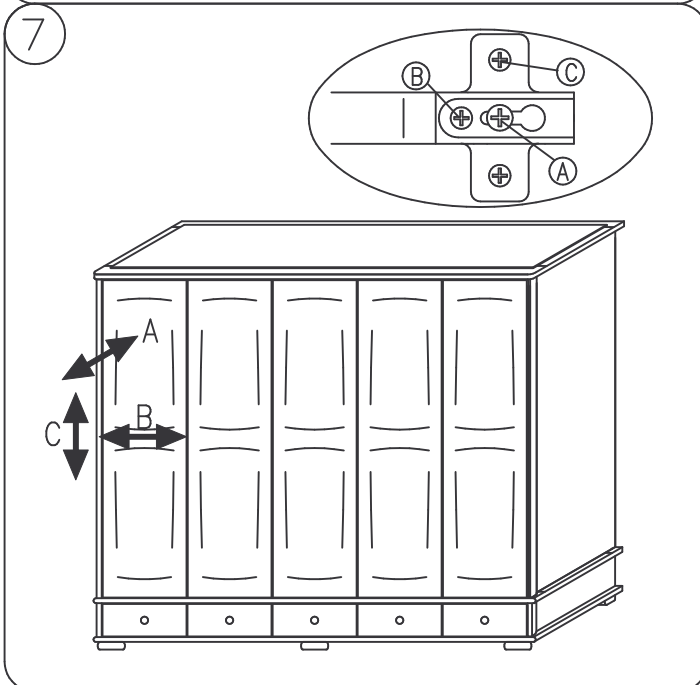
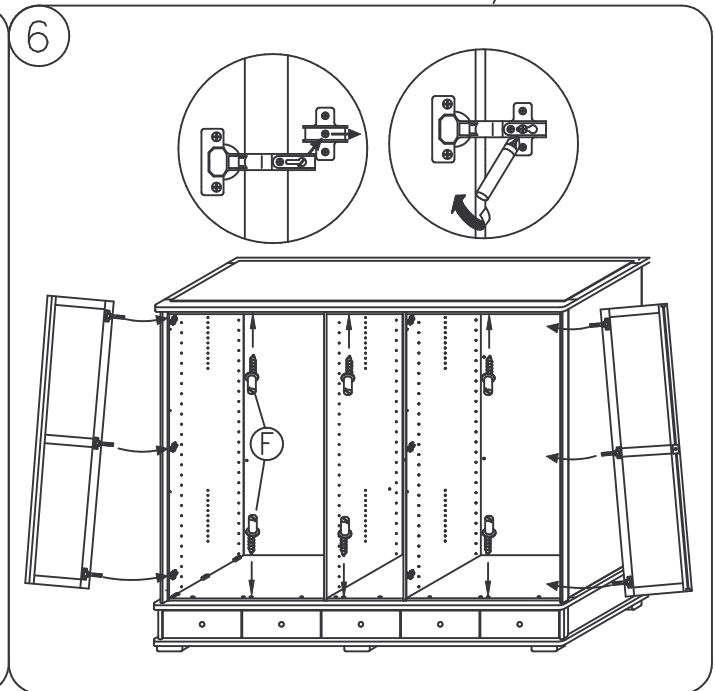
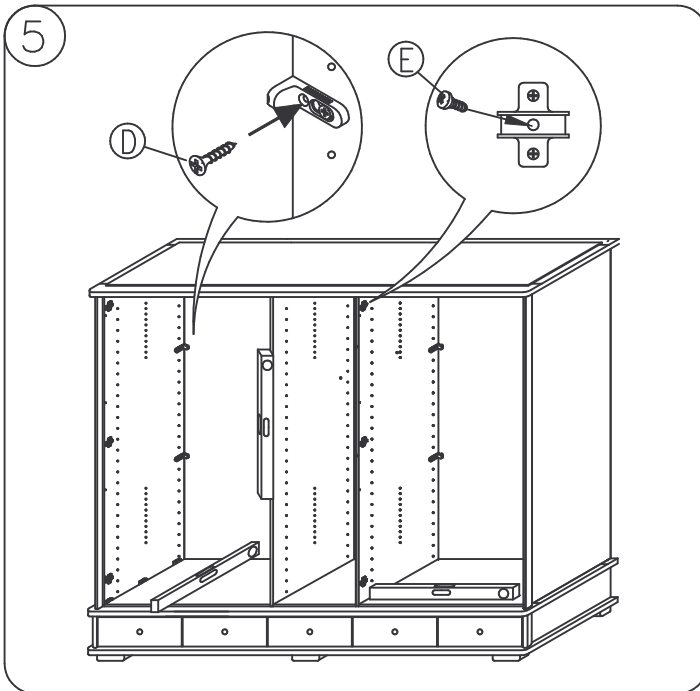

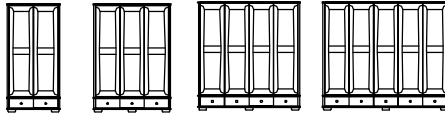

|   | fehlende Beschläge | Stückzahl | fehlende Beschläge | Stückzahl | fehlende Beschläge | Stückzahl | fehlende Beschläge | Stückzahl | fehlende Beschläge | Stückzahl |
|---|--------------------|-----------|--------------------|-----------|--------------------|-----------|--------------------|-----------|--------------------|-----------|
| A |                    |           | J                  |           |                    |           |                    |           |                    |           |
| B |                    |           | K                  |           |                    |           |                    |           |                    |           |
| C |                    |           | L                  |           |                    |           |                    |           |                    |           |
| D |                    |           | M                  |           |                    |           |                    |           |                    |           |
| E |                    |           |                    |           |                    |           |                    |           |                    |           |
| F |                    |           |                    |           |                    |           |                    |           |                    |           |
| G |                    |           |                    |           |                    |           |                    |           |                    |           |
| H |                    |           |                    |           |                    |           |                    |           |                    |           |
| I |                    |           |                    |           |                    |           |                    |           |                    |           |

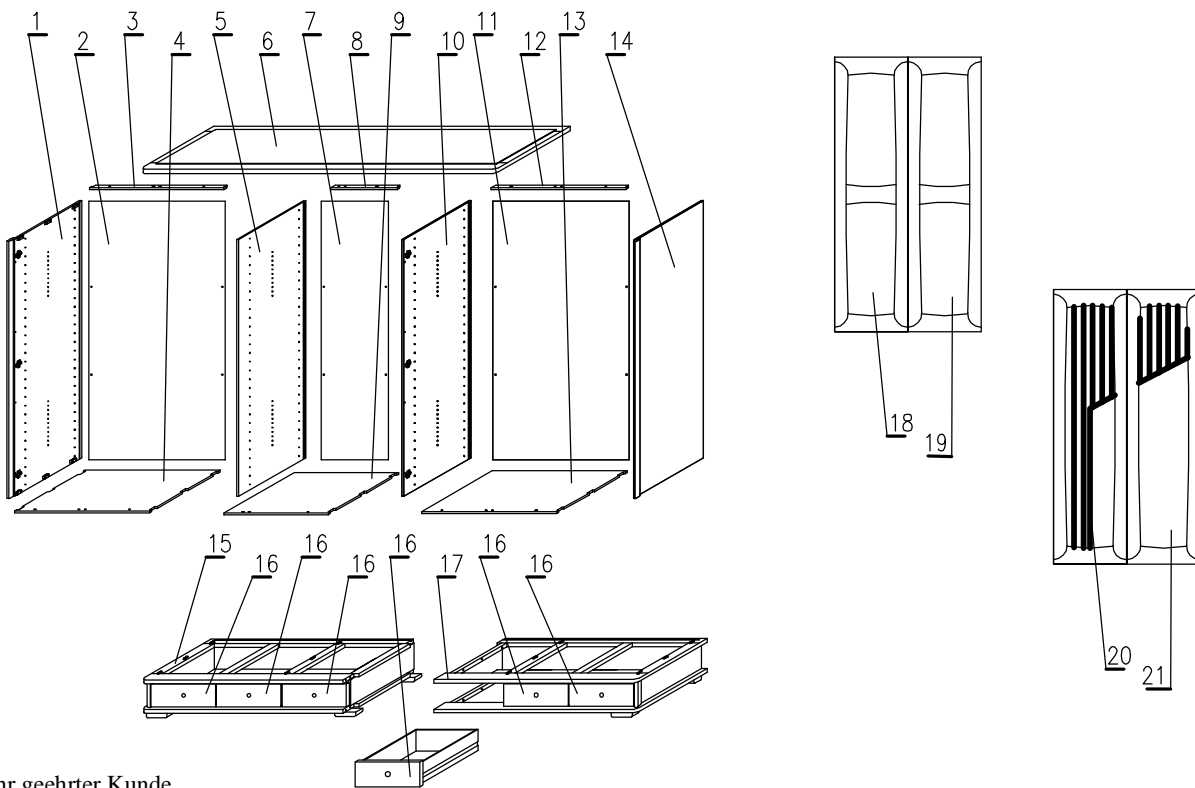

Sehr geehrter Kunde,  
 sollte ein Teil fehlen oder beschädigt sein, kreuzen Sie dieses bitte deutlich in der Beschlagauflistung an. Geben Sie uns bitte zusätzlich ihre Kommissions- AB Nr., Modellname, Ausführung sowie ihren vollständigen Namen und Anschrift in den dafür vorgesehenen Feldern an. Im Falle einer Reklamation wenden Sie sich bitte mit der ausgefüllten Service Card direkt an den Kundendienst von ihrem Möbelhaus oder an die Kunden - Hotline. Die Kontaktdaten finden Sie auf ihrem Kaufvertrag oder auf den Serviceseiten im aktuellen Katalog. Bitte beachten Sie, dass nur Kleinteile über den Postweg versendet werden können.

Modellname: \_\_\_\_\_ Kommissions- AB-Nr.: \_\_\_\_\_

Ausführung: \_\_\_\_\_ Grund der Beanstandung: \_\_\_\_\_

Name: \_\_\_\_\_

Anschrift: \_\_\_\_\_

Telefon / E-Mail: \_\_\_\_\_

# VAASA, NYBORG LAARS, SKAGEN, ALBORG

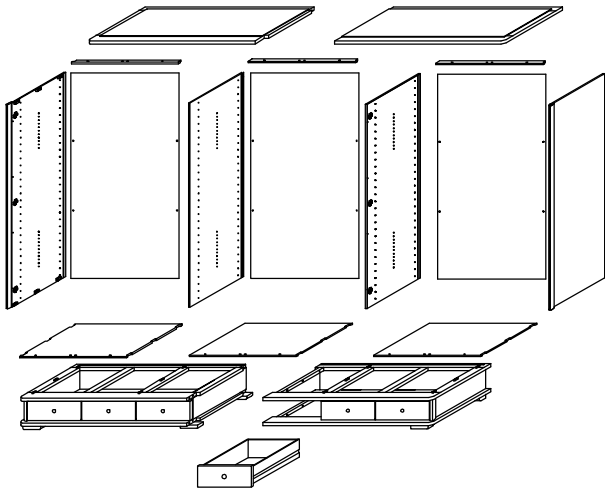

|   |  |     |
|---|--|-----|
| A |  | 9x  |
| B |  | 9x  |
| C |  | 2x  |
| D |  | 12x |
| E |  | 12x |
| F |  | 12x |
| G |  | 12x |
| H |  | 18x |
| I |  | 6x  |
| J |  | 3x  |
| K |  | 3x  |
| L |  | 6x  |
| M |  | 6x  |
| N |  | 6x  |
| O |  | 6x  |
| P |  | 6x  |
| R |  | 2x  |

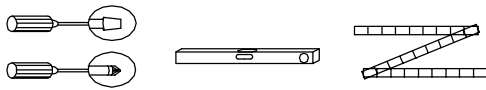
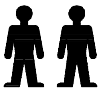

1

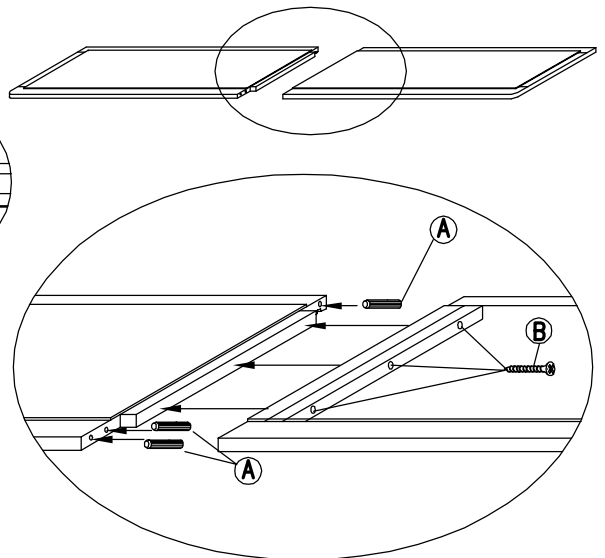
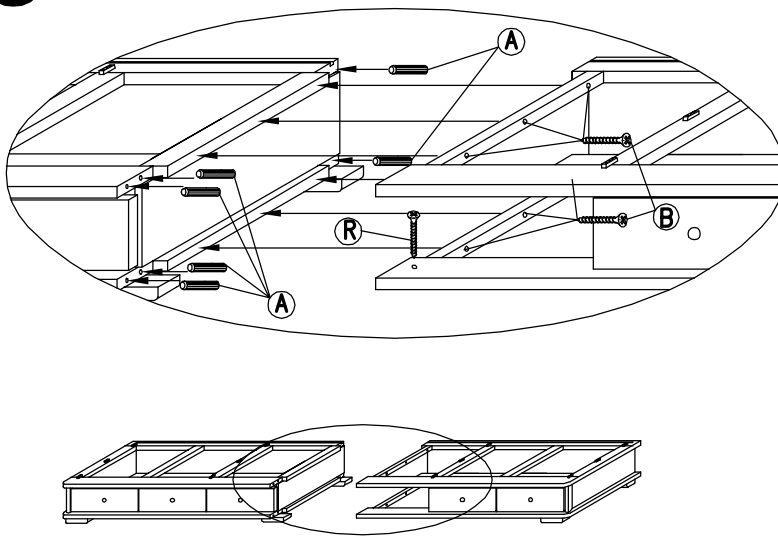

2

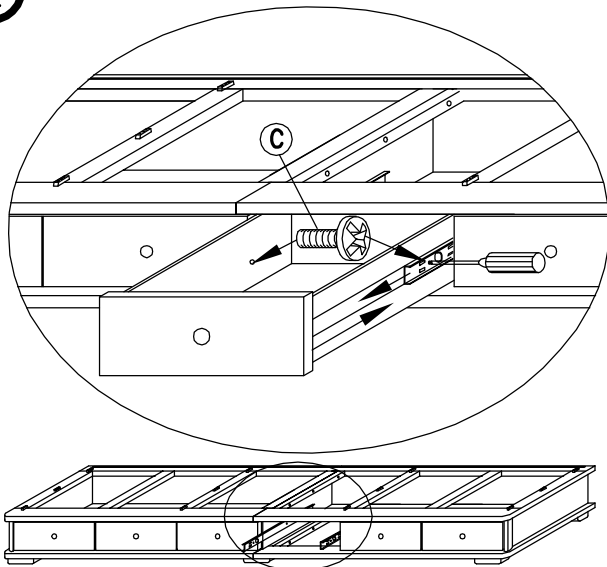

3

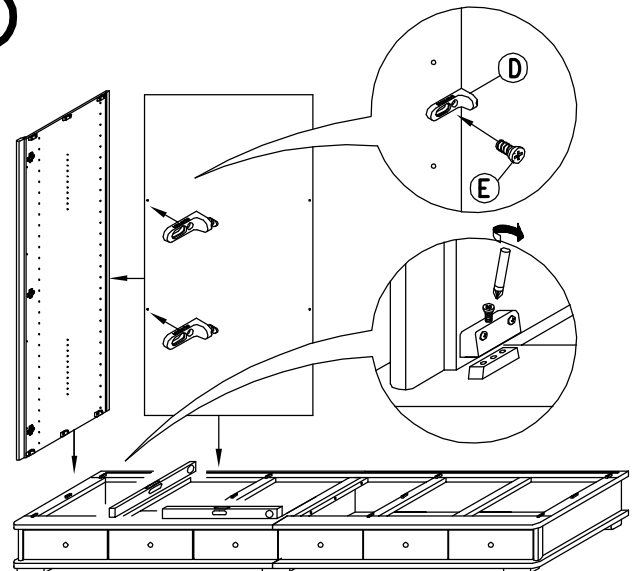

4

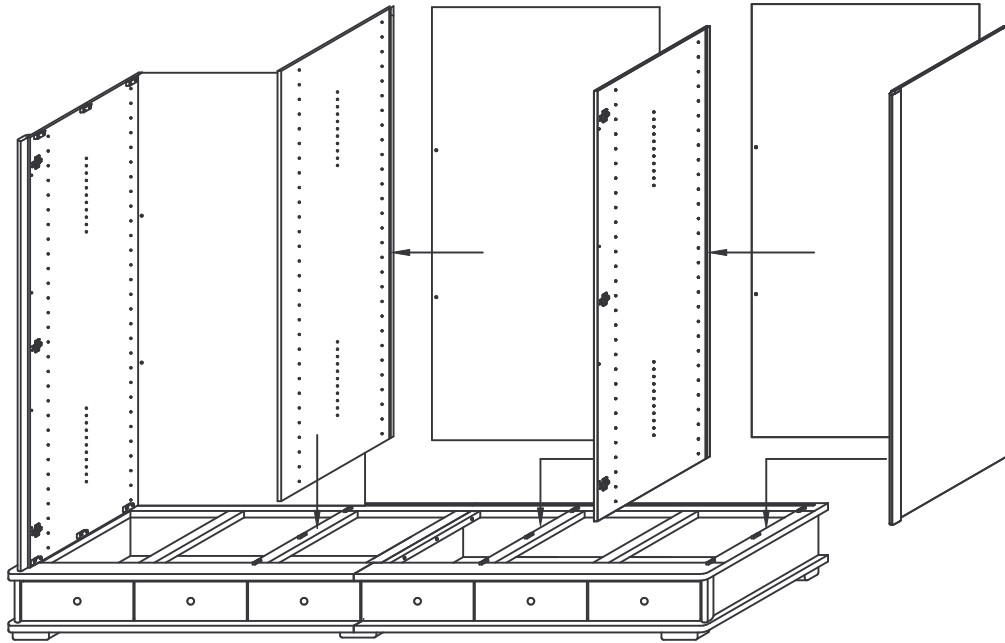

5

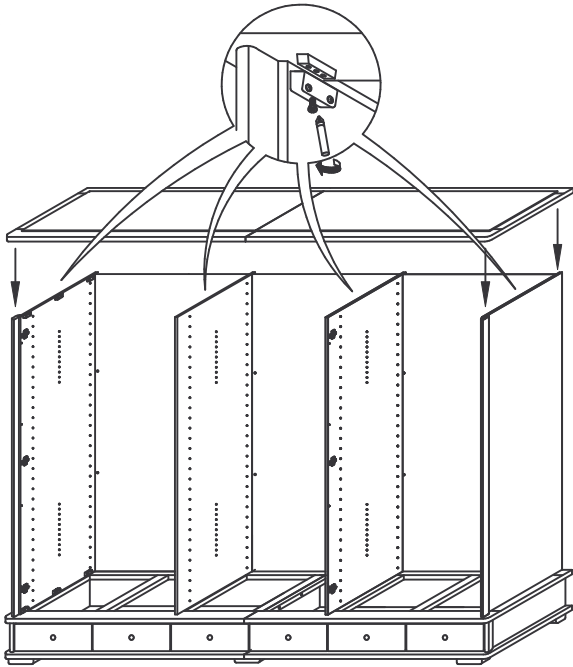

6

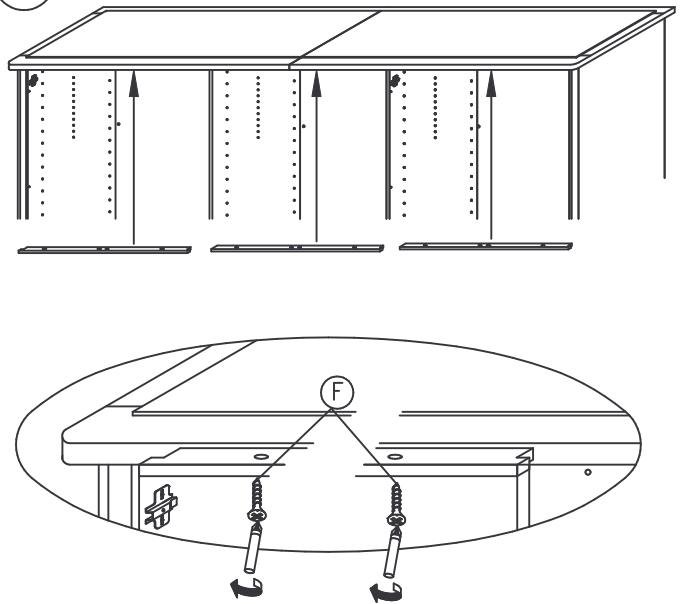

7

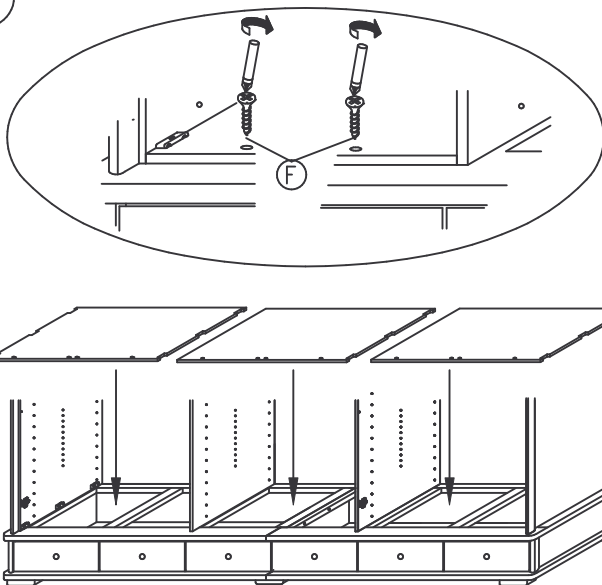

8

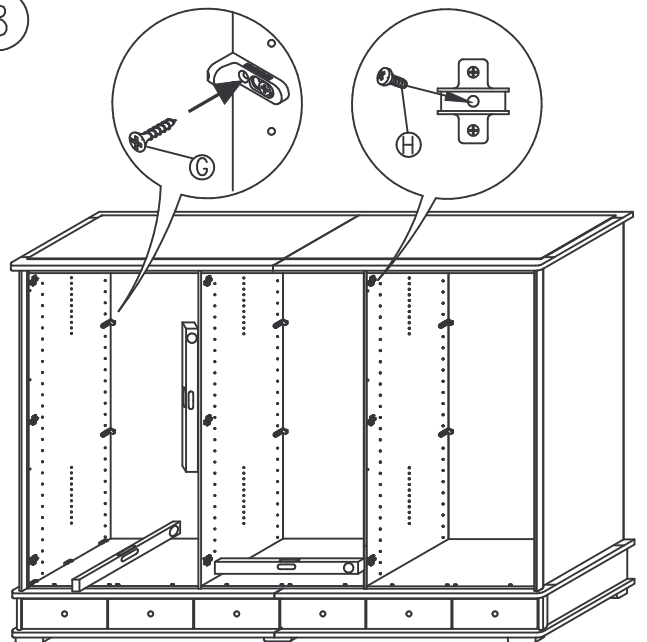

9

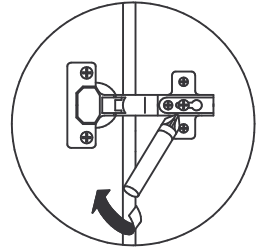
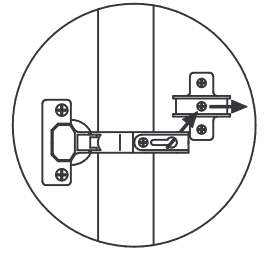
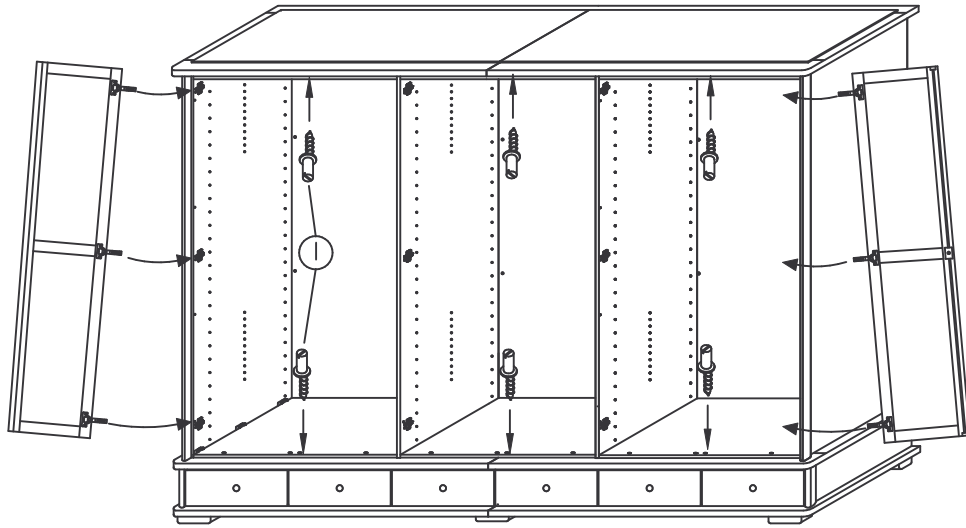

10

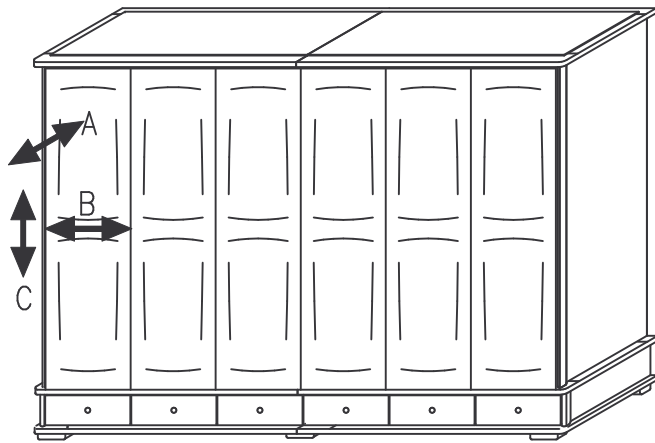
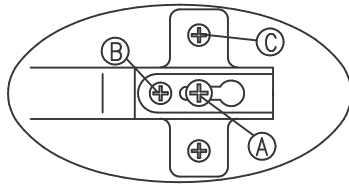

11

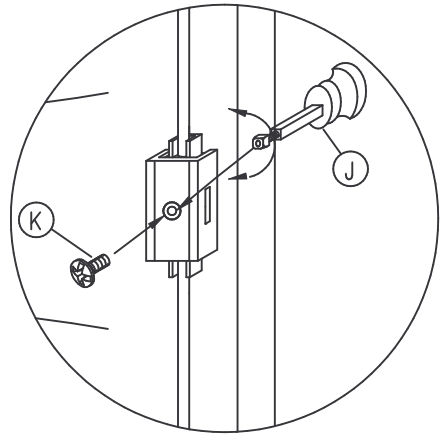
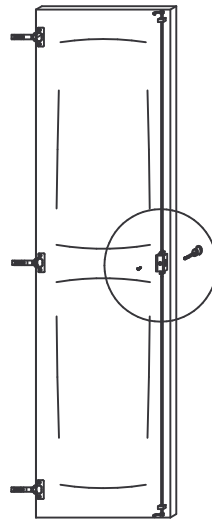

12

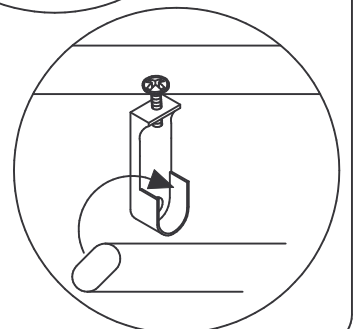
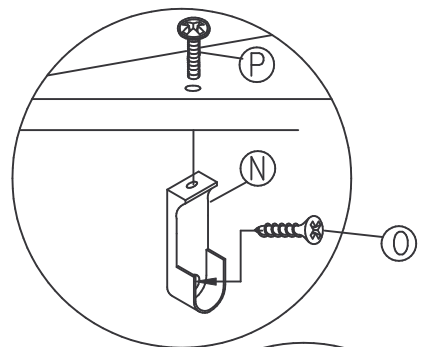
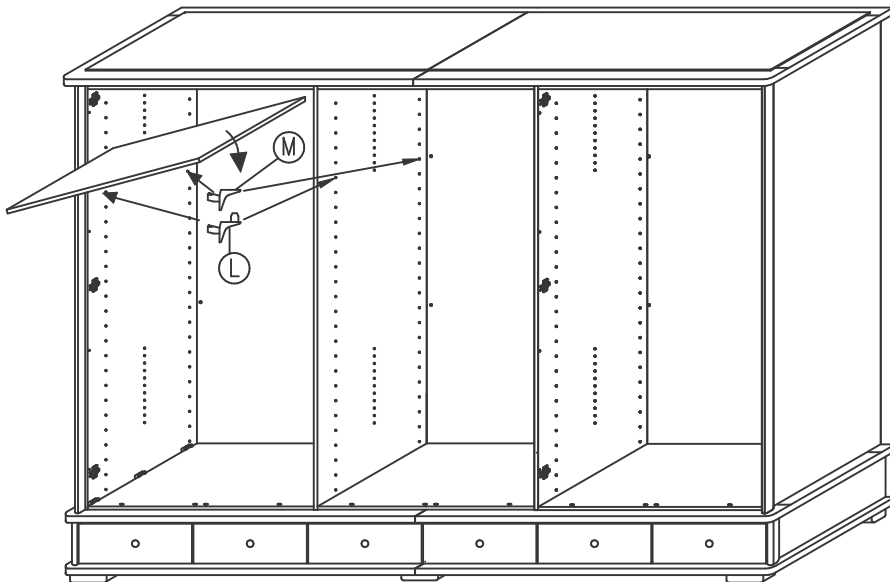

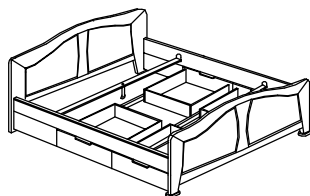

370500  
357500  
346500

| fehlende Beschläge |         | Stückzahl | fehlende Beschläge |  | Stückzahl | fehlende Beschläge |  | Stückzahl | fehlende Beschläge |  | Stückzahl |
|--------------------|---------|-----------|--------------------|--|-----------|--------------------|--|-----------|--------------------|--|-----------|
| A                  | M6x12   |           |                    |  |           |                    |  |           |                    |  |           |
| B                  | 110-170 |           |                    |  |           |                    |  |           |                    |  |           |
| C                  | 150-320 |           |                    |  |           |                    |  |           |                    |  |           |
| D                  | 50      |           |                    |  |           |                    |  |           |                    |  |           |
| E                  |         |           |                    |  |           |                    |  |           |                    |  |           |
| F                  | 4x30    |           |                    |  |           |                    |  |           |                    |  |           |
| G                  |         |           |                    |  |           |                    |  |           |                    |  |           |
| H                  | 3,5x15  |           |                    |  |           |                    |  |           |                    |  |           |

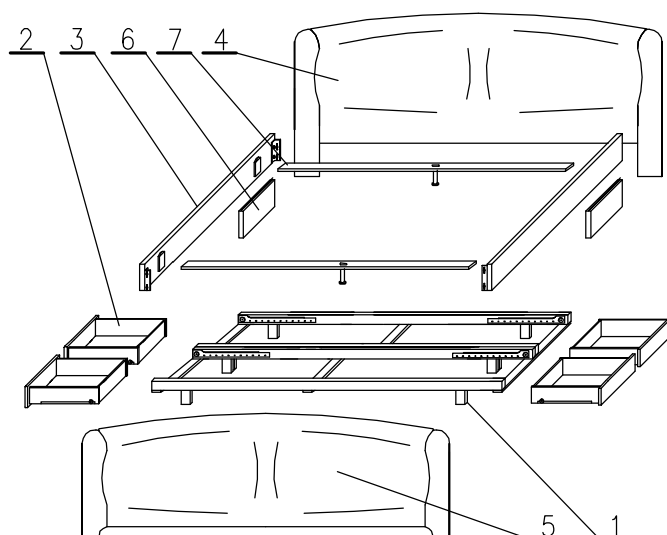

Sehr geehrter Kunde,  
 sollte ein Teil fehlen oder beschädigt sein, kreuzen Sie dieses bitte deutlich in der Beschlagauflistung an. Geben Sie uns bitte zusätzlich ihre Kommissions- AB Nr., Modellname, Ausführung sowie ihren vollständigen Namen und Anschrift in den dafür vorgesehenen Feldern an. Im Falle einer Reklamation wenden Sie sich bitte mit der ausgefüllten Service Card direkt an den Kundendienst von ihrem Möbelhaus oder an die Kunden - Hotline. Die Kontaktdaten finden Sie auf ihrem Kaufvertrag oder auf den Serviceseiten im aktuellen Katalog. Bitte beachten Sie, dass nur Kleinteile über den Postweg versendet werden können.

Modellname: \_\_\_\_\_ Kommissions- AB-Nr.: \_\_\_\_\_

Ausführung: \_\_\_\_\_ Grund der Beanstandung: \_\_\_\_\_

Name: \_\_\_\_\_

Anschrift: \_\_\_\_\_

Telefon / E-Mail: \_\_\_\_\_

# MONTAGEANWEISUNG MOUNTING INSTRUCTIONS MONTÁŽNÍ NÁVOD

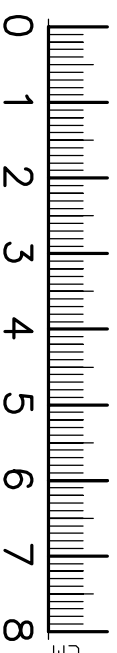

|   |  |         |     |     |     |
|---|--|---------|-----|-----|-----|
|   |  |         | 160 | 180 | 200 |
| A |  | M6x12   | 12x | 12x | 12x |
| B |  | 110-170 | 2x  | 2x  | 2x  |
| C |  | 150-320 | 2x  | 2x  | 2x  |
| D |  | 50      | 2x  | 2x  | 2x  |
| E |  |         | 2x  | 2x  | 2x  |
| F |  | 4X30    | 8x  | 8x  | 8x  |
| G |  |         | 4x  | 4x  | 4x  |
| H |  | 3,5X15  | 16x | 16x | 16x |

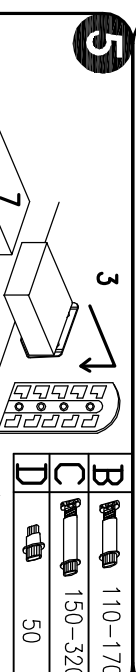
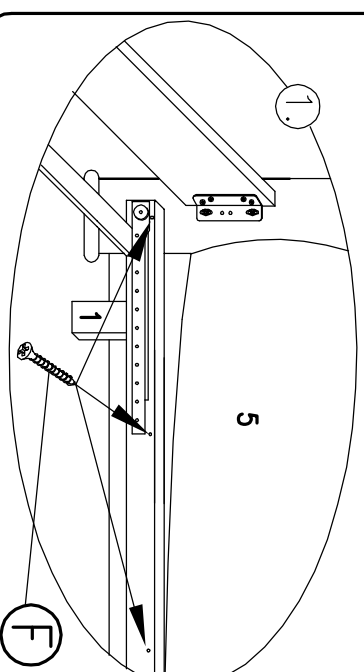
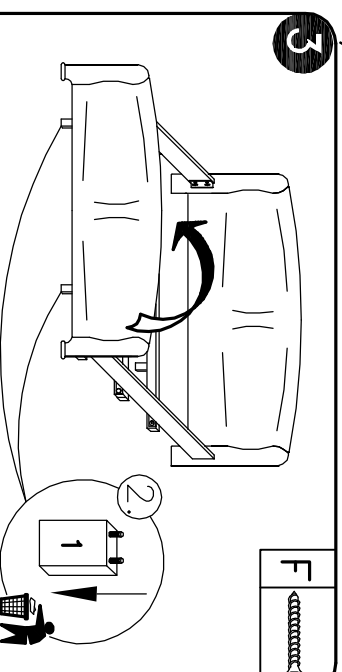
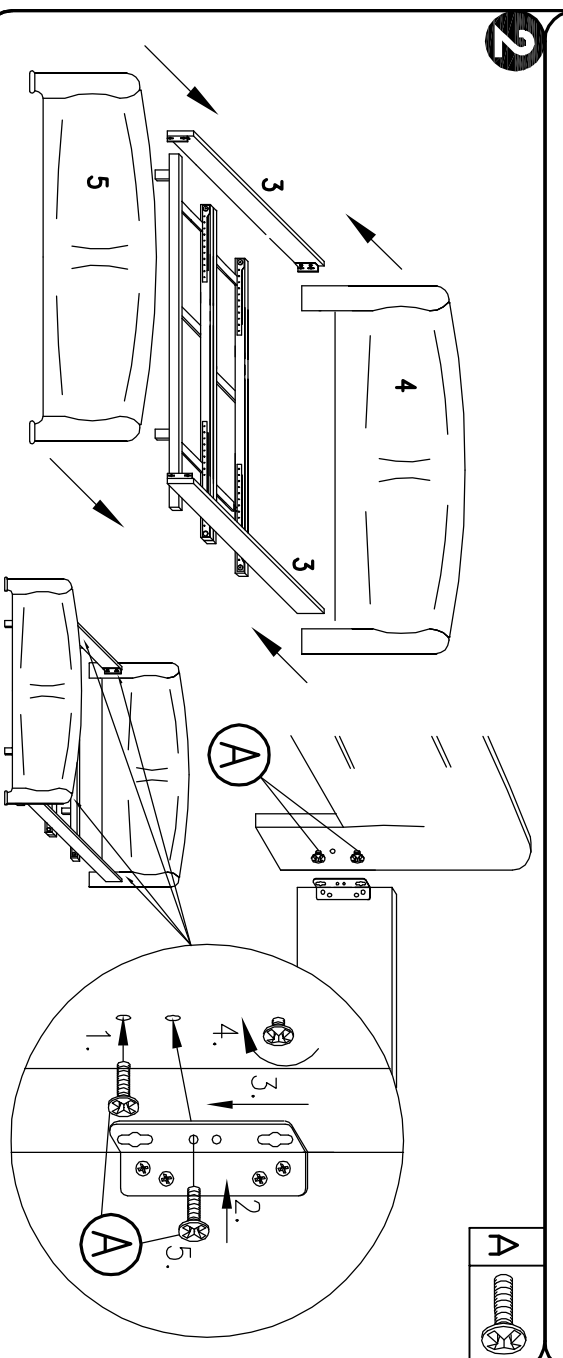
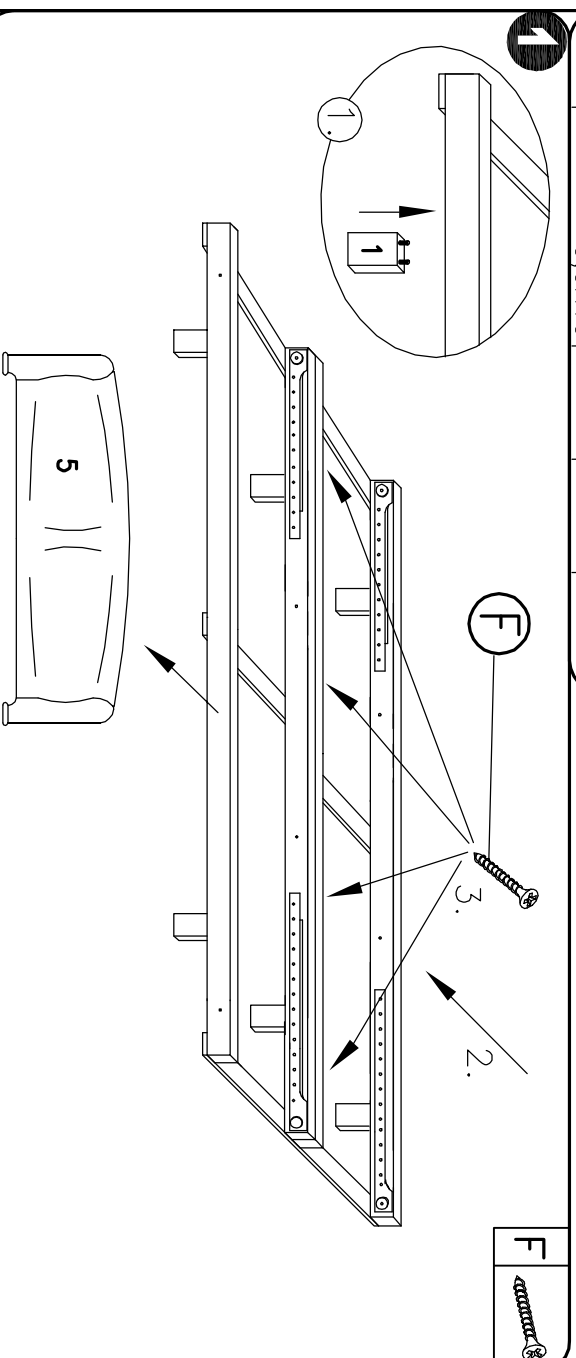
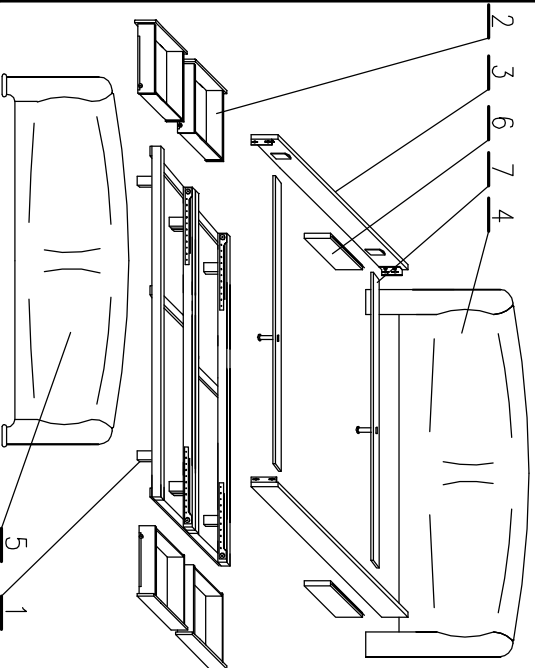

|   |  |         |
|---|--|---------|
| B |  | 110-170 |
| C |  | 150-320 |
| D |  | 50      |

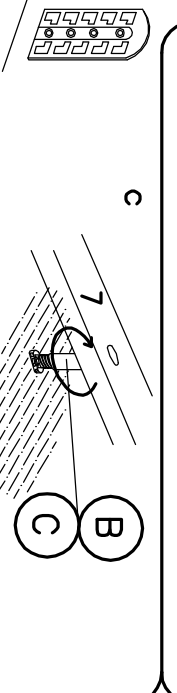
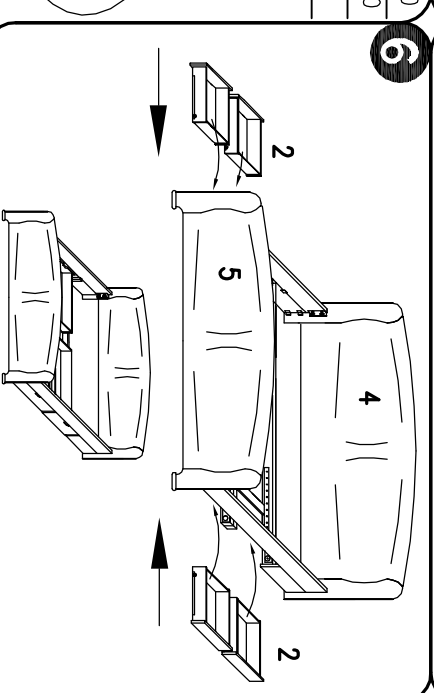
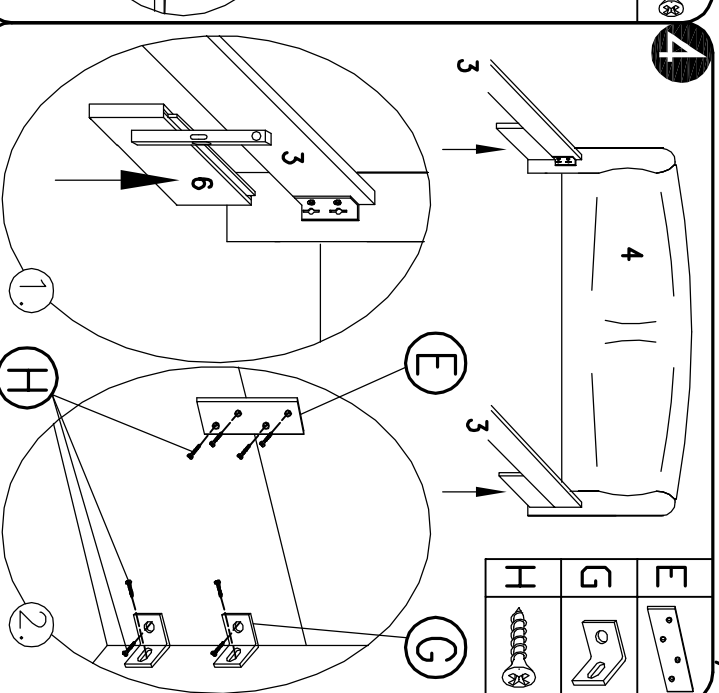
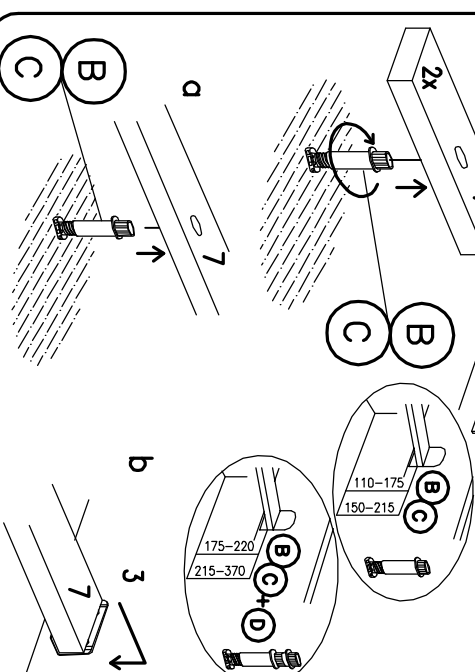

Nur durch eine fachmännische Montage auf einem ebenen Untergrund ist eine Funktion ohne Geräusche (Knarren) gewährleistet. Bitte beachten Sie bei der Montage der Stützfüße, dass nur durch eine rutscheste Unterlage eine ausreichende Standfestigkeit gewährleistet ist.

A noiseless usage is only guaranteed with a professional installation on an even surface. Please consider when installing the support feet that only a non slippery base will guarantee sufficient stability.

Jen odborná montáž na rovné základně zabezpečí funkci bez vrzání. Prosím při montáži podpěrné nohy mějte na paměti, že jen podklad bránící sklouznutí zaručí dostatečnou stabilitu.

Sehr geehrter Kunde,  
aufgrund einer eingeschränkten Luftzirkulation bei den Schubkastenbetten, ist es notwendig das Schlafzimmer gut zu lüften und die Matratze regelmäßig zu wenden.

Dear Customer  
Due to the limited air circulation in the box spring unit, we recommend that the room be often ventilated and that the mattress be often turned.

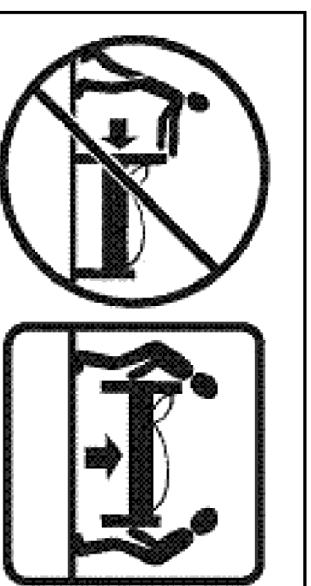

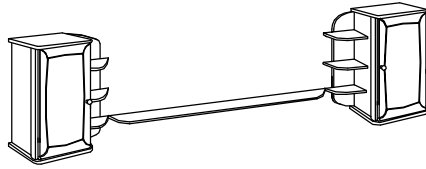

5514  
5515  
5516  
0150

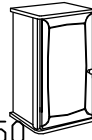

4501  
4502



5504  
5505

| fehlende Beschläge |        | Stückzahl | fehlende Beschläge |  | Stückzahl | fehlende Beschläge |  | Stückzahl | fehlende Beschläge |  | Stückzahl |
|--------------------|--------|-----------|--------------------|--|-----------|--------------------|--|-----------|--------------------|--|-----------|
| A                  | ø8x40  |           |                    |  |           |                    |  |           |                    |  |           |
| B                  | 5x50   |           |                    |  |           |                    |  |           |                    |  |           |
| C                  | 4,5x50 |           |                    |  |           |                    |  |           |                    |  |           |
| D                  | 4x40   |           |                    |  |           |                    |  |           |                    |  |           |
| E                  | 4x50   |           |                    |  |           |                    |  |           |                    |  |           |
|                    |        |           |                    |  |           |                    |  |           |                    |  |           |
|                    |        |           |                    |  |           |                    |  |           |                    |  |           |
|                    |        |           |                    |  |           |                    |  |           |                    |  |           |

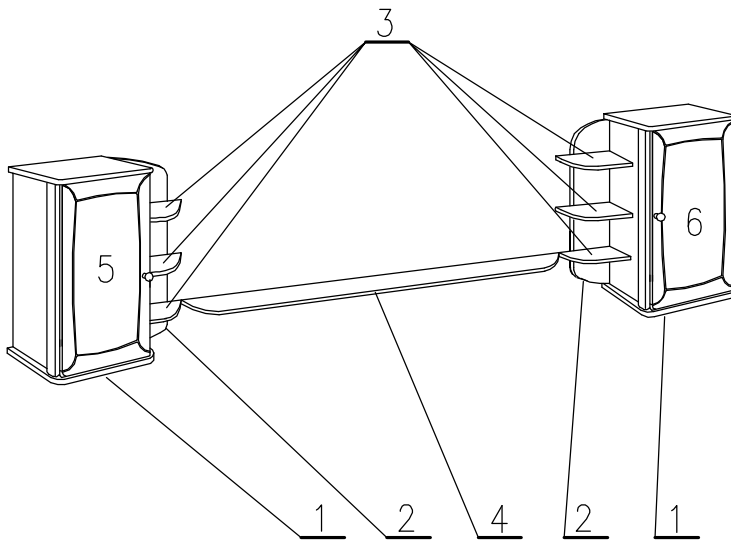

Sehr geehrter Kunde,  
sollte ein Teil fehlen oder beschädigt sein, kreuzen Sie dieses bitte deutlich in der Beschlagauflistung an. Geben Sie uns bitte zusätzlich ihre Kommissions- AB Nr., Modellname, Ausführung sowie ihren vollständigen Namen und Anschrift in den dafür vorgesehenen Feldern an. Im Falle einer Reklamation wenden Sie sich bitte mit der ausgefüllten Service Card direkt an den Kundendienst von ihrem Möbelhaus oder an die Kunden - Hotline. Die Kontaktdaten finden Sie auf ihrem Kaufvertrag oder auf den Serviceseiten im aktuellen Katalog. Bitte beachten Sie, dass nur Kleinteile über den Postweg versendet werden können.

Modellname: \_\_\_\_\_ Kommissions- AB-Nr.: \_\_\_\_\_

Ausführung: \_\_\_\_\_ Grund der Beanstandung: \_\_\_\_\_

Name: \_\_\_\_\_

Anschrift: \_\_\_\_\_

Telefon / E-Mail: \_\_\_\_\_

# LAARS SKAGEN ALBORG

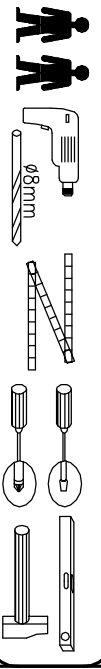
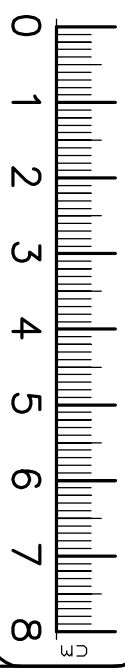

|   |  |     |     |     |
|---|--|-----|-----|-----|
|   |  |     |     |     |
| A |  | 2 X | 2 X | 4 X |
| B |  | -   | -   | 4 X |
| C |  | 2 X | 2 X | -   |
| D |  | -   | 3 X | -   |
| E |  | -   | 6 X | -   |

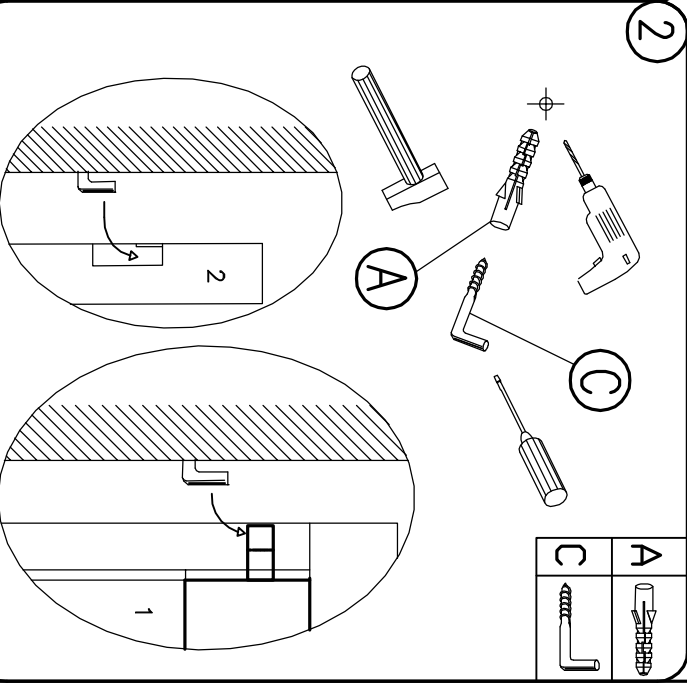
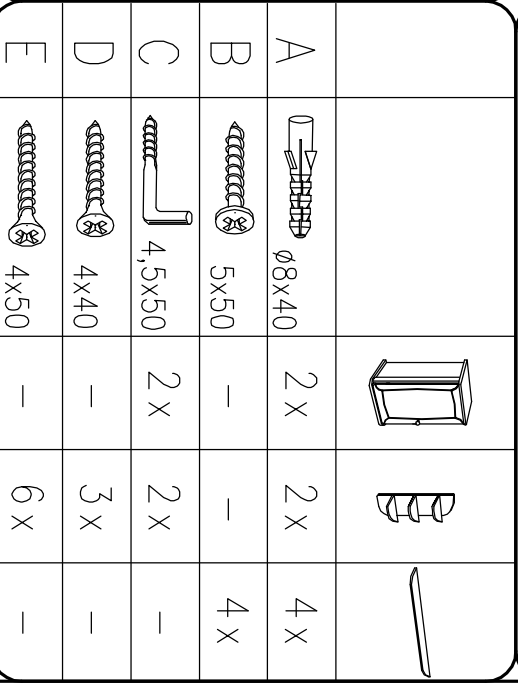
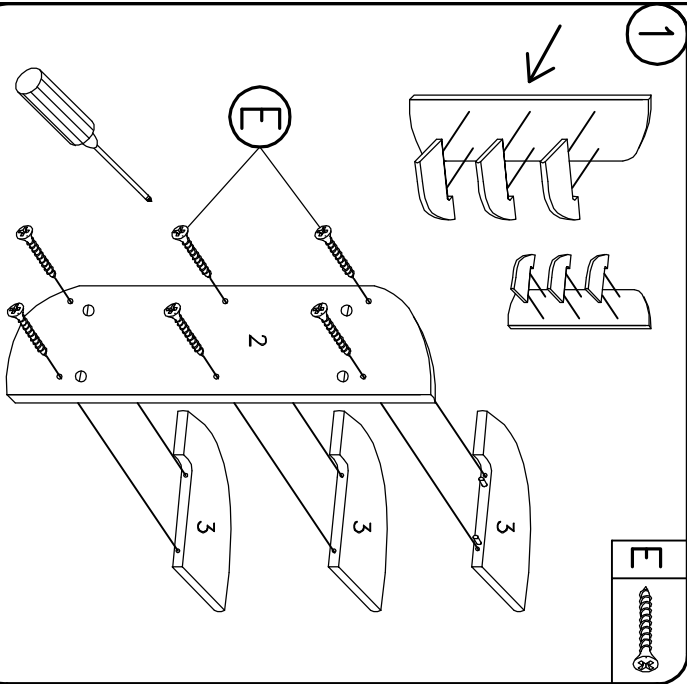
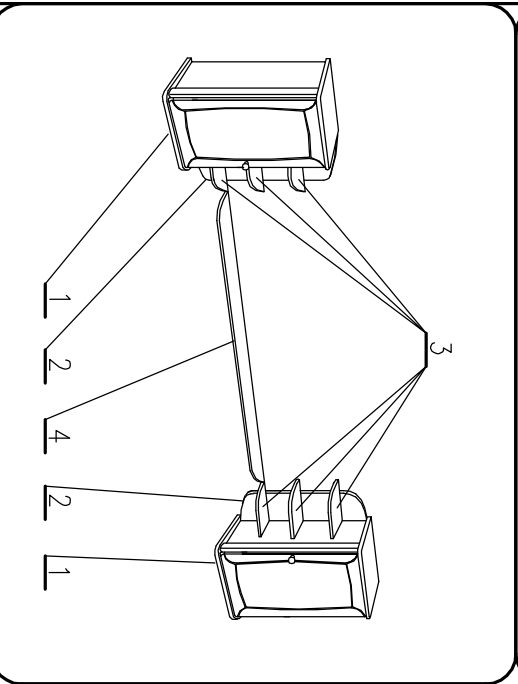

|   |  |
|---|--|
| A |  |
| B |  |

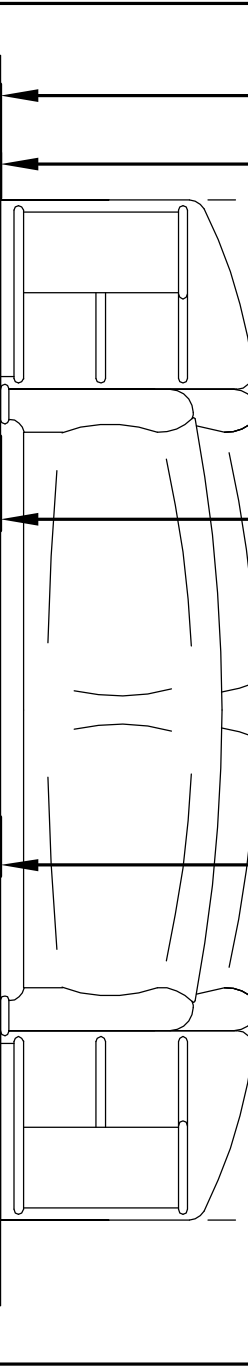
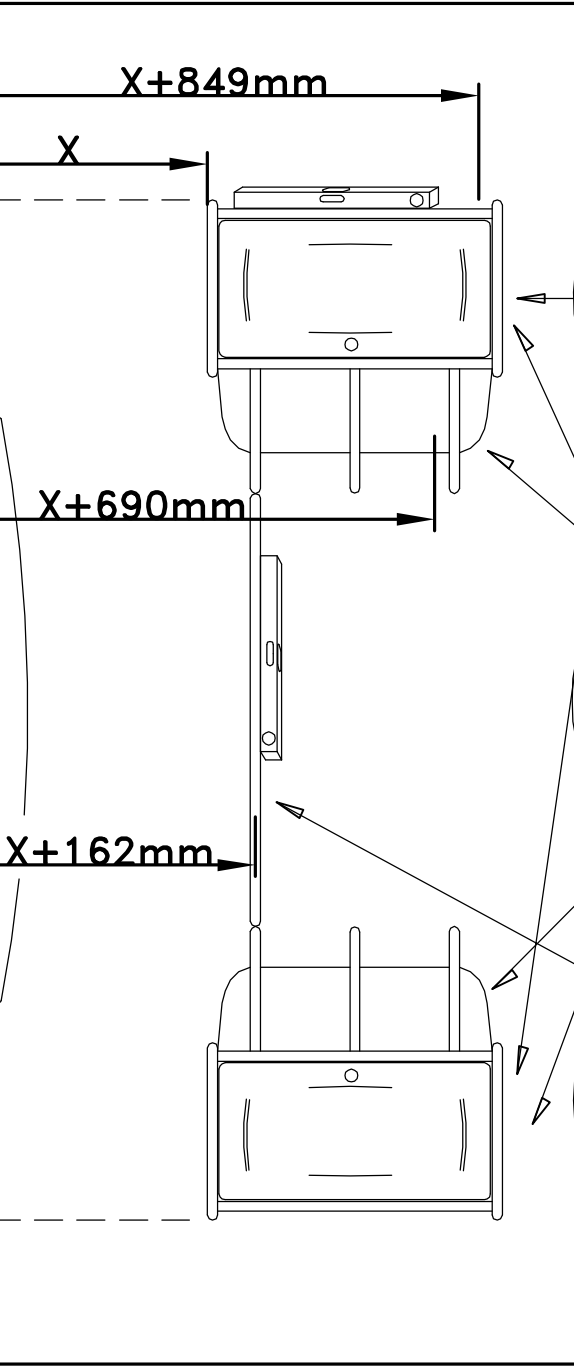
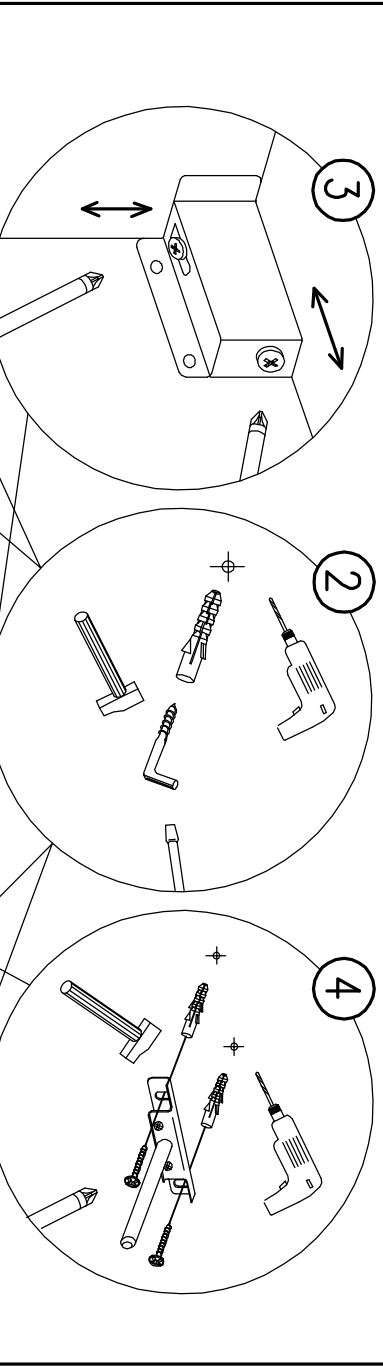
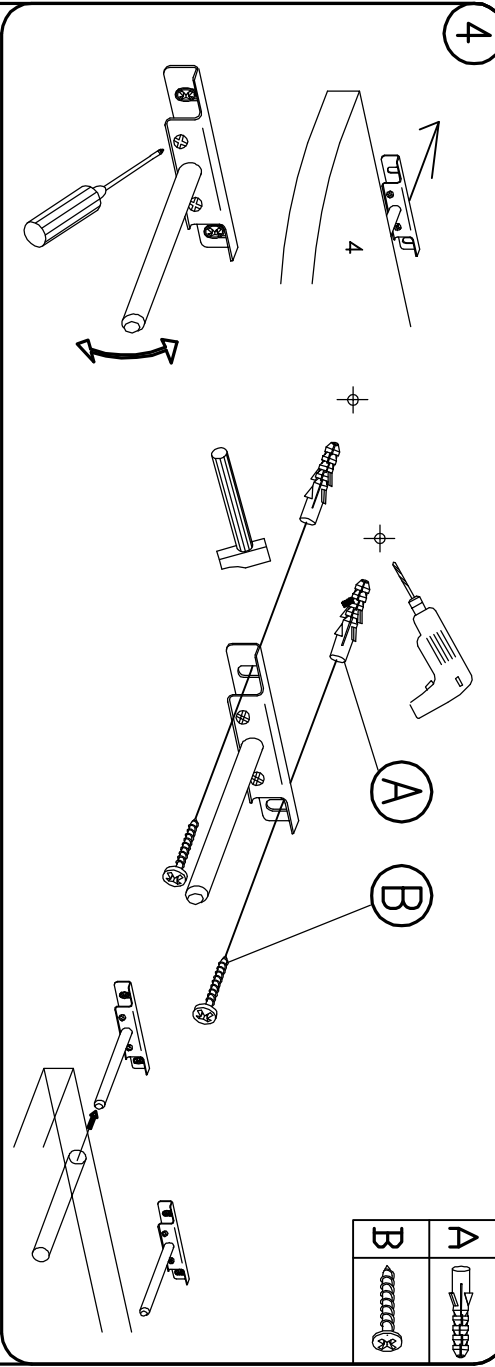

Das mitgelieferte Befestigungsmaterial (Dübel **A** Schrauben**B****C**) ist ausschließlich für die Befestigung von Bauteilen an Beton und/oder festem Mauerwerk geeignet. Bei abweichender Beschaffenheit (z.B. Gipskarton-oder Leichtbauwände) ist eine andere, der Belastung angemessene Befestigung bauserits vorzunehmen.

The provided fittings (plugs **A**, bolts **B****C**) are only adapted for concrete walls and brick walls. In case of a different wall composition please ensure a secure installation.

Materiál k upevnění (možilinka **A** šroub **B****C**) jsou určeny výhradně k upevnění do betonu nebo pevné zdi. U odlišného charakteru zdi (např. sádkartony nebo lehké přitčky) je potřeba použít jiné upevnění, které bude odpovídat zatížení.

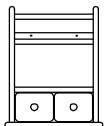

5540



0150

| fehlende Beschläge |        | Stückzahl | fehlende Beschläge |  | Stückzahl | fehlende Beschläge |  | Stückzahl | fehlende Beschläge |  | Stückzahl |
|--------------------|--------|-----------|--------------------|--|-----------|--------------------|--|-----------|--------------------|--|-----------|
| A                  | ø6x30  |           |                    |  |           |                    |  |           |                    |  |           |
| B                  | 4x50   |           |                    |  |           |                    |  |           |                    |  |           |
| C                  | ø10x60 |           |                    |  |           |                    |  |           |                    |  |           |
| D                  | ø7     |           |                    |  |           |                    |  |           |                    |  |           |
| E                  | ø7     |           |                    |  |           |                    |  |           |                    |  |           |
| F                  | ø8.4   |           |                    |  |           |                    |  |           |                    |  |           |
| G                  | ø12    |           |                    |  |           |                    |  |           |                    |  |           |
|                    |        |           |                    |  |           |                    |  |           |                    |  |           |
|                    |        |           |                    |  |           |                    |  |           |                    |  |           |

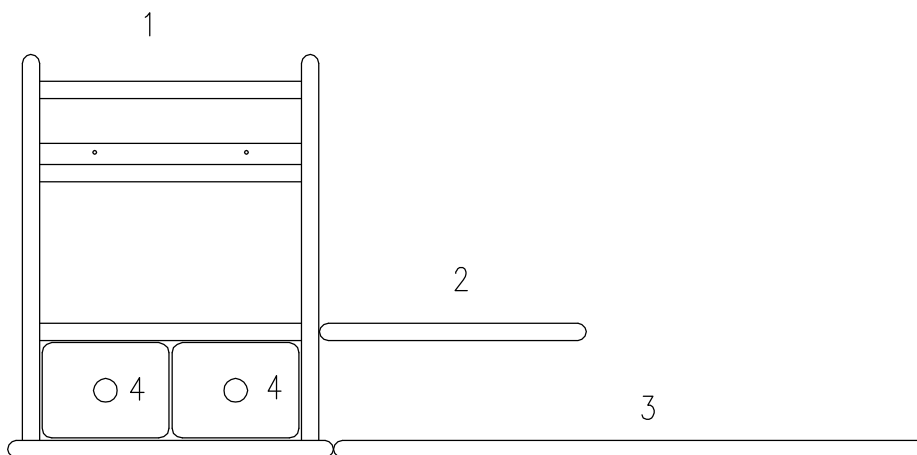

Sehr geehrter Kunde,  
 sollte ein Teil fehlen oder beschädigt sein, kreuzen Sie dieses bitte deutlich in der Beschlagauflistung an. Geben Sie uns bitte zusätzlich ihre Kommissions- AB Nr., Modellname, Ausführung sowie ihren vollständigen Namen und Anschrift in den dafür vorgesehenen Feldern an. Im Falle einer Reklamation wenden Sie sich bitte mit der ausgefüllten Service Card direkt an den Kundendienst von ihrem Möbelhaus oder an die Kunden - Hotline. Die Kontaktdaten finden Sie auf ihrem Kaufvertrag oder auf den Serviceseiten im aktuellen Katalog. Bitte beachten Sie, dass nur Kleinteile über den Postweg versendet werden können.







Modellname: \_\_\_\_\_ Kommissions- AB-Nr.: \_\_\_\_\_

Ausführung: \_\_\_\_\_ Grund der Beanstandung: \_\_\_\_\_

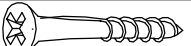
Name: \_\_\_\_\_

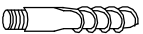
Anschrift: \_\_\_\_\_

Telefon / E-Mail: \_\_\_\_\_

|   |   |        |    |
|---|---|--------|----|
| A |  | ∅6x30  | 2x |
| B |  | 4x50   | 2x |
| C |  | ∅10x60 | 2x |
| D |  | ∅7     | 2x |
| E |  | ∅7     | 2x |
| F |  | ∅8.4   | 2x |
| G |  | ∅12    | 2x |

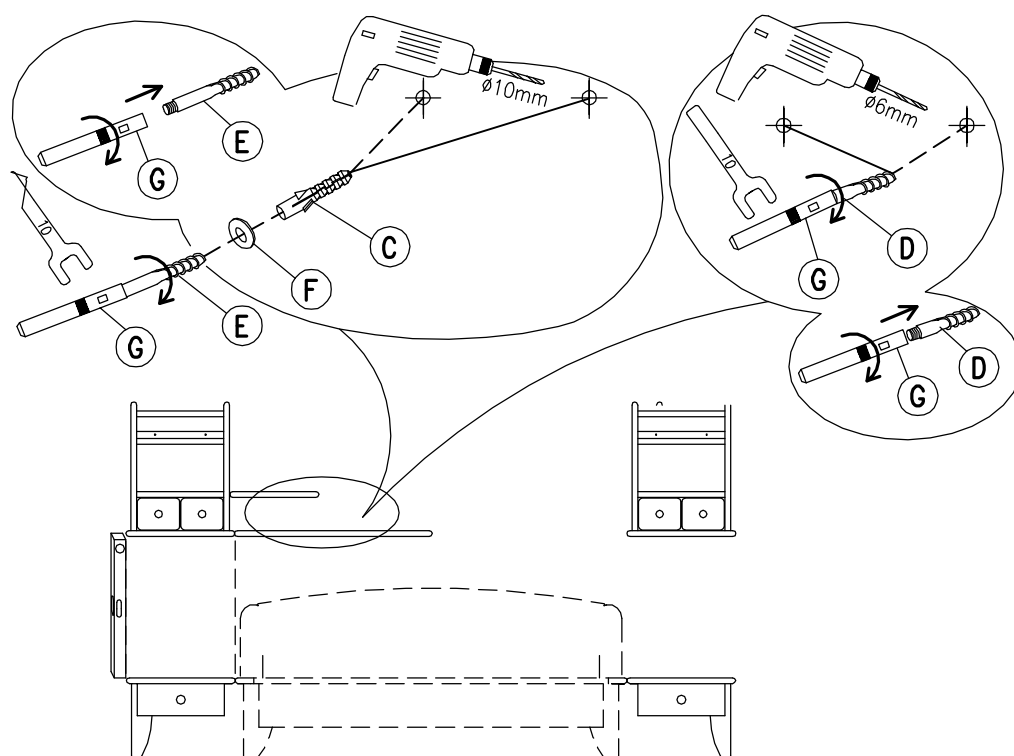
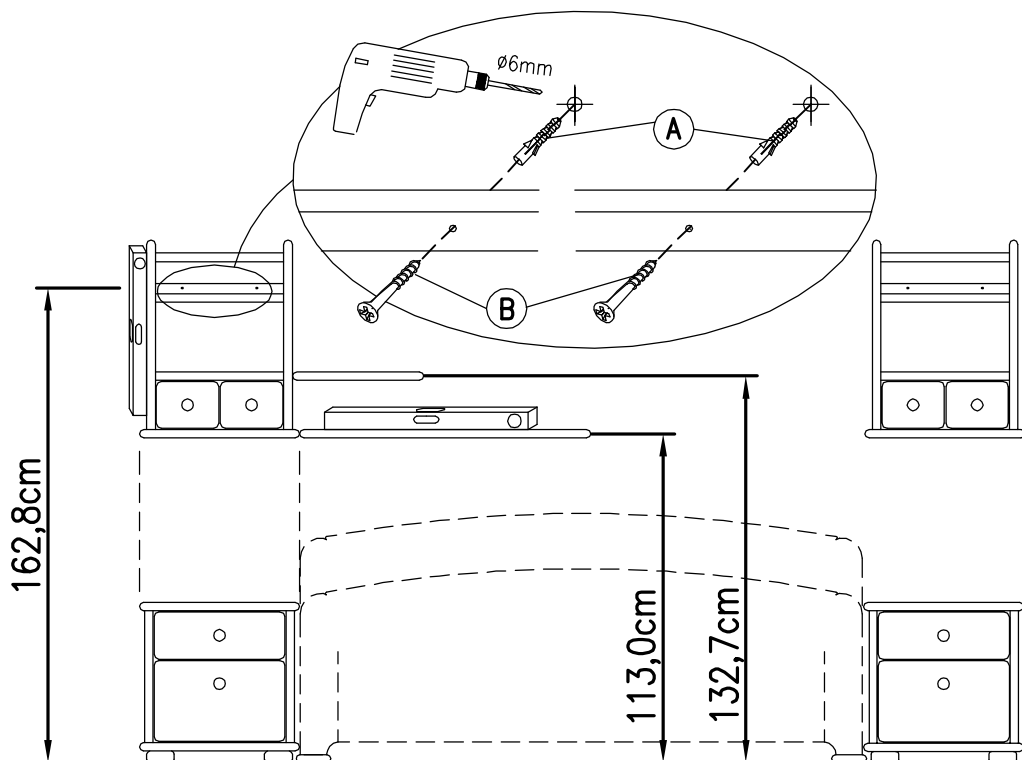
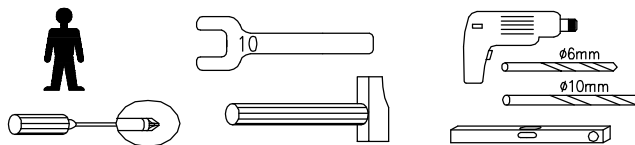

Das mitgelieferte Befestigungsmaterial (Dübel **C**, Schrauben **E**) ist ausschließlich für die Befestigung von Bauteilen an Beton und/oder festem Mauerwerk geeignet. Bei abweichender Beschaffenheit (z.B. Gipskarton- oder Leichtbauwände) ist eine andere, der Belastung angemessene Befestigung bauseitig vorzunehmen. Die Schraube **D** ist ausschliesslich für die Befestigung an Holz-Paneel-Wänden geeignet.

Fastening materials (dowel **C**, screw **E**) are intended for fastening to concrete or other firm walls only. For other materials (like plasterboards or light separating walls) it is necessary to use different fixation, which stands with weighting. Screw **D** is intended for fixing into firm walls only.

Materiál k upevnění (hmoždinka **C**, šroub **E**) jsou určeny výhradně k upevnění do betonu nebo pevné zdi. U odlišného charakteru zdi (např. sádkokarton nebo lehké příčky) je potřeba použít jiné upevnění, které bude odpovídat zatížení. Šroub **D** je určen výhradně pro upevnění do dřevěné zdi.

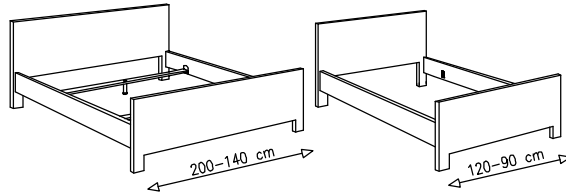

| fehlende Beschläge | Stückzahl | fehlende Beschläge | Stückzahl | fehlende Beschläge | Stückzahl | fehlende Beschläge | Stückzahl | fehlende Beschläge | Stückzahl |
|--------------------|-----------|--------------------|-----------|--------------------|-----------|--------------------|-----------|--------------------|-----------|
| A  ø4 x 100        |           |                    |           |                    |           |                    |           |                    |           |
| B  110-170         |           |                    |           |                    |           |                    |           |                    |           |
| C  150-320         |           |                    |           |                    |           |                    |           |                    |           |
| D  50              |           |                    |           |                    |           |                    |           |                    |           |
| E                  |           |                    |           |                    |           |                    |           |                    |           |
|                    |           |                    |           |                    |           |                    |           |                    |           |
|                    |           |                    |           |                    |           |                    |           |                    |           |
|                    |           |                    |           |                    |           |                    |           |                    |           |
|                    |           |                    |           |                    |           |                    |           |                    |           |

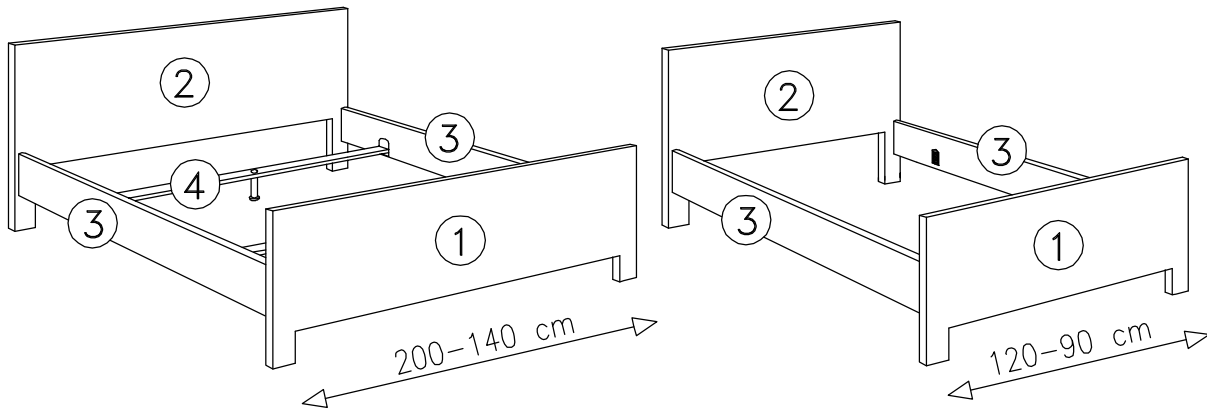

Sehr geehrter Kunde,  
 sollte ein Teil fehlen oder beschädigt sein, kreuzen Sie dieses bitte deutlich in der Beschlagauflistung an. Geben Sie uns bitte zusätzlich ihre Kommissions- AB Nr., Modellname, Ausführung sowie ihren vollständigen Namen und Anschrift in den dafür vorgesehenen Feldern an. Im Falle einer Reklamation wenden Sie sich bitte mit der ausgefüllten Service Card direkt an den Kundendienst von ihrem Möbelhaus oder an die Kunden - Hotline. Die Kontaktdaten finden Sie auf ihrem Kaufvertrag oder auf den Serviceseiten im aktuellen Katalog. Bitte beachten Sie, dass nur Kleinteile über den Postweg versendet werden können.

Modellname: \_\_\_\_\_ Kommissions- AB-Nr.: \_\_\_\_\_

Ausführung: \_\_\_\_\_ Grund der Beanstandung: \_\_\_\_\_

Name: \_\_\_\_\_

Anschrift: \_\_\_\_\_

Telefon / E-Mail: \_\_\_\_\_

# MONTAGEANWEISUNG MOUNTING INSTRUCTIONS MONTÁŽNÍ NÁVOD

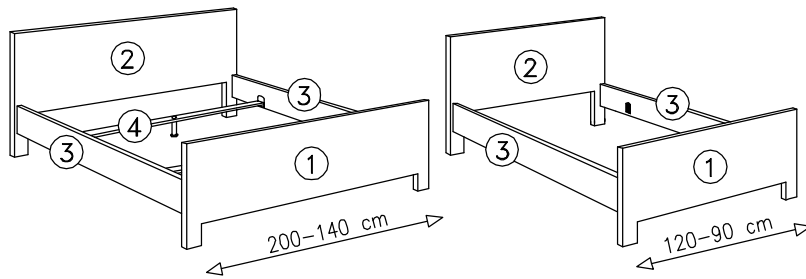
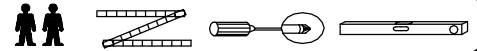

|   |                            | 200-140 | 120-90 |
|---|----------------------------|---------|--------|
| A | $\varnothing 4 \times 100$ | 1       | 1      |
| B | 110-170                    | 2       | -      |
| C | 150-320                    |         |        |
| D | 50                         | 2       | -      |
| E |                            | -       | 4      |

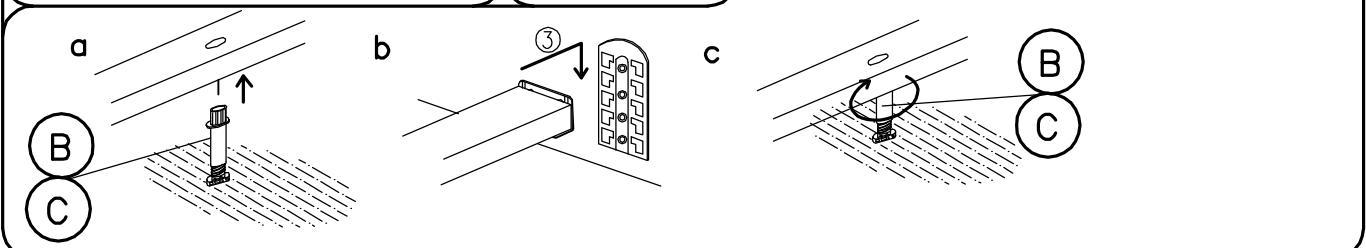
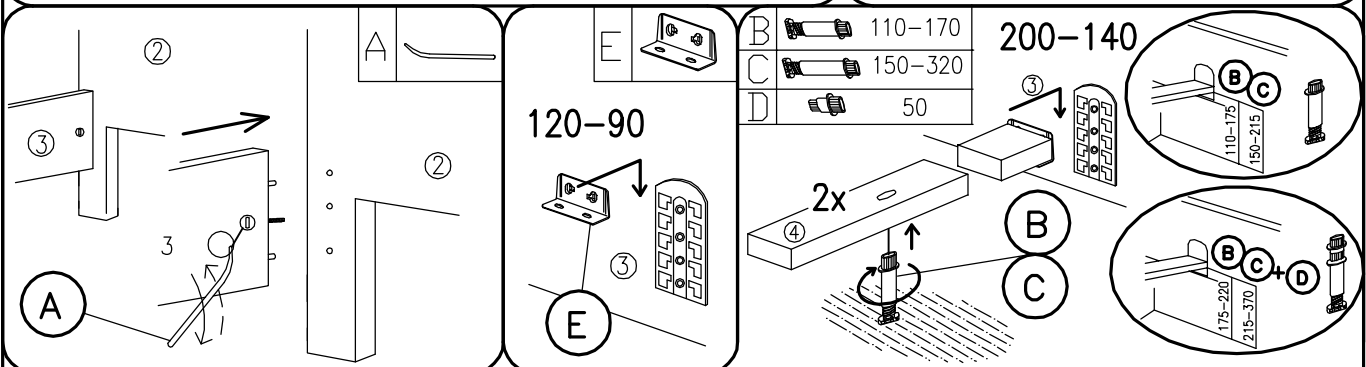
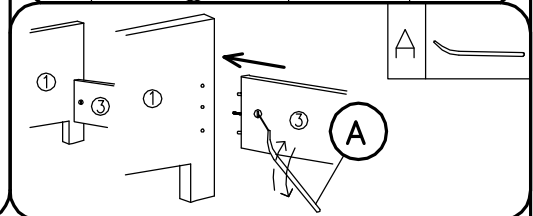

Nur durch eine fachmännische Montage auf einem ebenen Untergrund ist eine Funktion ohne Geräusche (Knarren) gewährleistet. Bitte beachten Sie bei der Montage der Stützfüße, dass nur durch eine rutschfeste Unterlage eine ausreichende Standfestigkeit gewährleistet ist.

A noiseless usage is only guaranteed with a professional installation on an even surface. Please consider when installing the support feet that only a non slippery base will guarantee sufficient stability.

Jen odborná montáž na rovné základně zabezpečí funkci bez vrzání. Prosím při montáži podpěrné nohy mějte na paměti, že jen podklad bránící sklouznutí zaručí dostatečnou stabilitu.

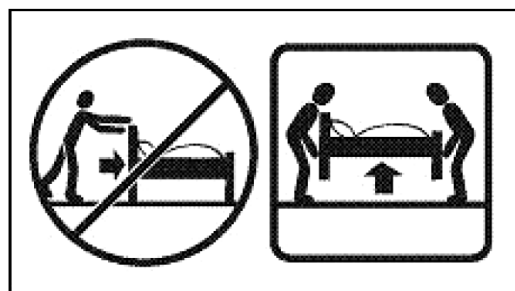



4628



4648

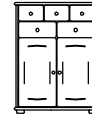

4698

| fehlende Beschläge |       | Stückzahl | fehlende Beschläge |  | Stückzahl | fehlende Beschläge |  | Stückzahl | fehlende Beschläge |  | Stückzahl |
|--------------------|-------|-----------|--------------------|--|-----------|--------------------|--|-----------|--------------------|--|-----------|
| A                  | Ø6x30 |           |                    |  |           |                    |  |           |                    |  |           |
| B                  | 4x35  |           |                    |  |           |                    |  |           |                    |  |           |
|                    |       |           |                    |  |           |                    |  |           |                    |  |           |
|                    |       |           |                    |  |           |                    |  |           |                    |  |           |
|                    |       |           |                    |  |           |                    |  |           |                    |  |           |
|                    |       |           |                    |  |           |                    |  |           |                    |  |           |
|                    |       |           |                    |  |           |                    |  |           |                    |  |           |
|                    |       |           |                    |  |           |                    |  |           |                    |  |           |
|                    |       |           |                    |  |           |                    |  |           |                    |  |           |
|                    |       |           |                    |  |           |                    |  |           |                    |  |           |
|                    |       |           |                    |  |           |                    |  |           |                    |  |           |
|                    |       |           |                    |  |           |                    |  |           |                    |  |           |
|                    |       |           |                    |  |           |                    |  |           |                    |  |           |
|                    |       |           |                    |  |           |                    |  |           |                    |  |           |
|                    |       |           |                    |  |           |                    |  |           |                    |  |           |
|                    |       |           |                    |  |           |                    |  |           |                    |  |           |
|                    |       |           |                    |  |           |                    |  |           |                    |  |           |
|                    |       |           |                    |  |           |                    |  |           |                    |  |           |
|                    |       |           |                    |  |           |                    |  |           |                    |  |           |
|                    |       |           |                    |  |           |                    |  |           |                    |  |           |

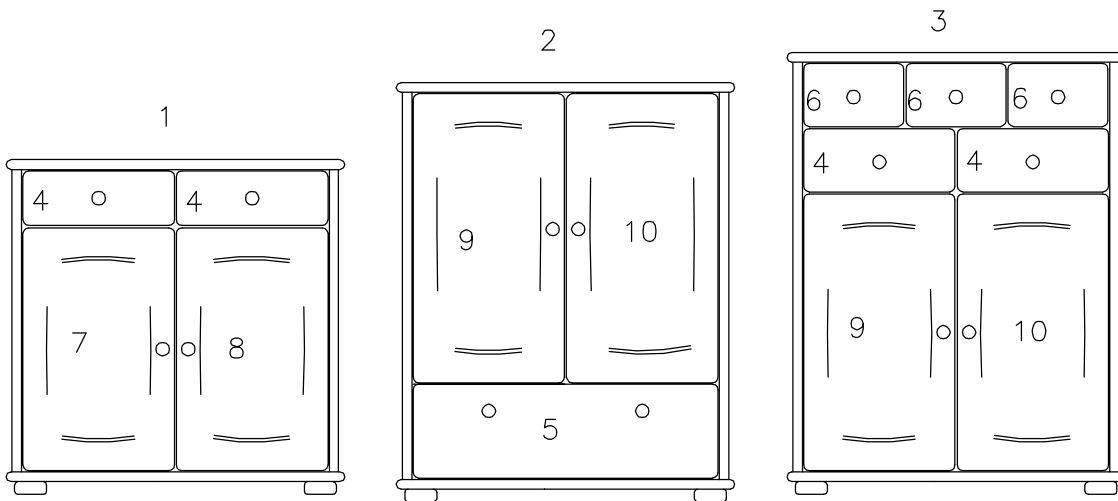

Sehr geehrter Kunde,  
 sollte ein Teil fehlen oder beschädigt sein, kreuzen Sie dieses bitte deutlich in der Beschlagauflistung an. Geben Sie uns bitte zusätzlich ihre Kommissions- AB Nr., Modellname, Ausführung sowie ihren vollständigen Namen und Anschrift in den dafür vorgesehenen Feldern an. Im Falle einer Reklamation wenden Sie sich bitte mit der ausgefüllten Service Card direkt an den Kundendienst von ihrem Möbelhaus oder an die Kunden - Hotline. Die Kontaktdaten finden Sie auf ihrem Kaufvertrag oder auf den Serviceseiten im aktuellen Katalog. Bitte beachten Sie, dass nur Kleinteile über den Postweg versendet werden können.

Modellname: \_\_\_\_\_ Kommissions- AB-Nr.: \_\_\_\_\_

Ausführung: \_\_\_\_\_ Grund der Beanstandung: \_\_\_\_\_

Name: \_\_\_\_\_

Anschrift: \_\_\_\_\_

Telefon / E-Mail: \_\_\_\_\_

# VAASA, NYBORG LAARS, SKAGEN, ALBORG

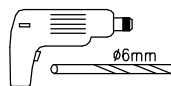
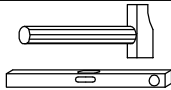
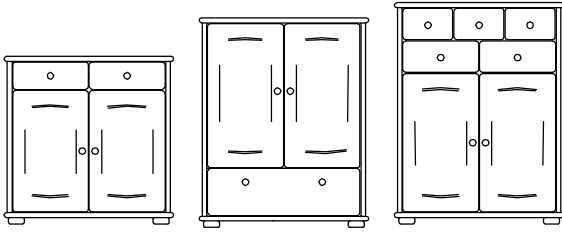

|   |  |       |    |
|---|--|-------|----|
| A |  | ø6x30 | 2x |
| B |  | 4x35  | 2x |

1

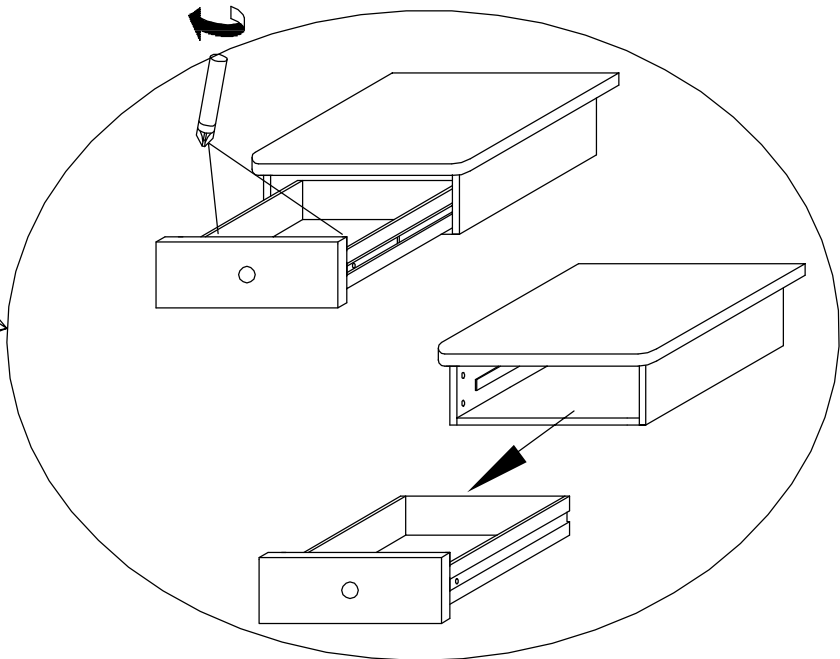
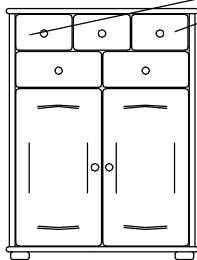
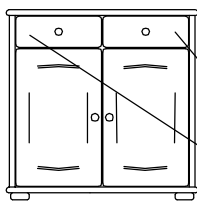

2

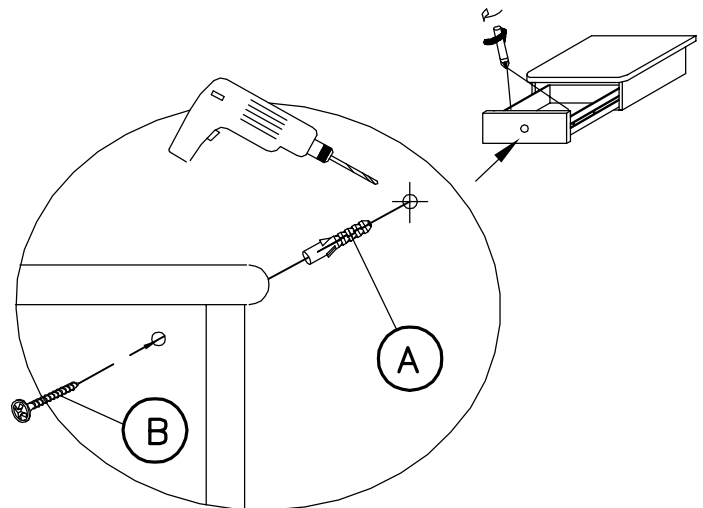
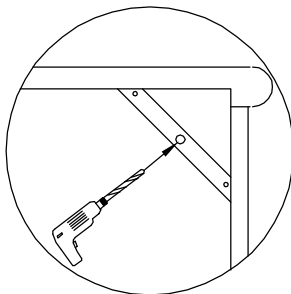
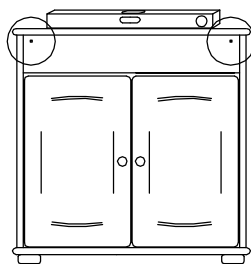
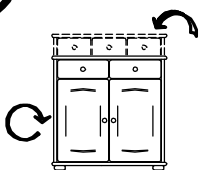

Das mitgelieferte Befestigungsmaterial (Dübel **A**, Schrauben **B**) ist ausschließlich für die Befestigung von Bauteilen an Beton und/oder festem Mauerwerk geeignet. Bei abweichender Beschaffenheit (z.B. Gipskarton- oder Leichtbauwände) ist eine andere, der Belastung angemessene Befestigung bauseits vorzunehmen.

The provided fittings (plugs **A**, bolts **B**) are only adapted for concrete walls and brick walls. In case of a different wall composition please ensure a secure installation.

Materiál k upevnění (hmoždinka **A**, šroub **B**) jsou určeny výhradně k upevnění do betonu nebo pevné zdi. U odlišného charakteru zdi (např. sádkokarton nebo lehké příčky) je potřeba použít jiné upevnění, které bude odpovídat zatížení.